



SERVIÇO AUTÔNOMO DE ÁGUA E ESGOTO
Autarquia Municipal criada pela lei nº549/66

Rua Mozart da Silva Pinto, nº 60, Bairro Loteamento do Parque, Machado – MG, CEP.: 37.750-000

PREGÃO ELETRÔNICO

011/2025

OBJETO

Contratação de empresa especializada para execução de base de reservatório d'água com volume de 110.000 litros, incluindo material e mão de obra.

VALOR TOTAL DA CONTRATAÇÃO

R\$ 38.092,08 (Trinta e oito mil noventa e dois reais e oito centavos).

DATA DA SESSÃO PÚBLICA

Dia 29/07/2025 às 08h (horário de Brasília)

CRITÉRIO DE JULGAMENTO:

Menor preço global

MODO DE DISPUTA:

Aberto

PREFERÊNCIA ME/EPP/EQUIPARADAS

Sim (Exclusivamente)

Sumário

1. DO OBJETO	3
2. DA PARTICIPAÇÃO NA LICITAÇÃO	3
3. ORÇAMENTO ESTIMADO SIGILOSO	5
4. DA APRESENTAÇÃO DA PROPOSTA E DOS DOCUMENTOS DE HABILITAÇÃO	6
5. DO PREENCHIMENTO DA PROPOSTA.....	8
6. DA ABERTURA DA SESSÃO, CLASSIFICAÇÃO DAS PROPOSTAS E FORMULAÇÃO DE LANCE.....	9
7. DA FASE DE JULGAMENTO	14
8. DA FASE DE HABILITAÇÃO	17
9. DO TERMO DE CONTRATO	19
10. DOS RECURSOS	20
11. DAS INFRAÇÕES ADMINISTRATIVAS E SANÇÕES	21
12. DA IMPUGNAÇÃO AO EDITAL E DO PEDIDO DE ESCLARECIMENTO	24
13. DAS DISPOSIÇÕES GERAIS	24



SERVIÇO AUTÔNOMO DE ÁGUA E ESGOTO
Autarquia Municipal criada pela lei nº549/66
Rua Mozart da Silva Pinto, nº 60, Bairro Loteamento do Parque, Machado – MG, CEP.: 37.750-000

Telefones: (35) 3295-0750 – E-mail: compras@saaemachado.mg.gov.br

PREGÃO ELETRÔNICO Nº 011/2025
Processo Administrativo nº 015/2025

Torna-se público, para conhecimento dos interessados, que o Serviço Autônomo de Água e Esgoto de Machado/MG, por meio da Seção de Compras e Licitações, sediado Rua Mozart da Silva Pinto, 60, bairro Loteamento do Parque, na cidade de Machado/MG, CEP 37750-000, realizará licitação, na modalidade Pregão Eletrônico, na forma Eletrônica, com critério de julgamento Menor Preço, [Lei nº 14.133, de 1º de abril de 2021](#), e demais legislação aplicável e, ainda, de acordo com as condições estabelecidas neste Edital.

1. DO OBJETO

- 1.1. O objeto da presente licitação é Contratação de empresa especializada para execução de base de reservatório d'água com volume de 110.000 litros, incluindo material e mão de obra, conforme condições, quantidades e exigências estabelecidas neste Edital e seus anexos.
- 1.2. A licitação será realizada em único item.

2. DA PARTICIPAÇÃO NA LICITAÇÃO

- 2.1. Poderão participar deste certame os interessados cujo ramo de atividade seja compatível com o objeto da licitação e que estiverem previamente credenciados no Sistema de Cadastramento Unificado de Fornecedores - SICAF e junto à Bolsa de Licitações e Leilões: (<https://bll.org.br/>).
- 2.2. **Os interessados deverão atender às condições exigidas no cadastramento no Sicafe até o terceiro dia útil anterior à data prevista para recebimento das propostas.**
- 2.3. O licitante responsabiliza-se exclusiva e formalmente pelas transações efetuadas em seu nome, assume como firmes e verdadeiras suas propostas e seus lances, inclusive os atos praticados diretamente ou por seu representante, excluída a responsabilidade do provedor do sistema ou do órgão ou entidade promotora da licitação por eventuais danos decorrentes de uso indevido das credenciais de acesso, ainda que por terceiros.

2.4. É de responsabilidade do cadastrado conferir a exatidão dos seus dados cadastrais nos Sistemas relacionados no item anterior e mantê-los atualizados junto aos órgãos responsáveis pela informação, devendo proceder, imediatamente, à correção ou à alteração dos registros tão logo identifique incorreção ou aqueles se tornem desatualizados.

2.5. A não observância do disposto no item anterior poderá ensejar desclassificação no momento da habilitação.

2.6. Para o item a participação é exclusiva a microempresas e empresas de pequeno porte, nos termos do [art. 48 da Lei Complementar nº 123, de 14 de dezembro de 2006](#).

2.7. A obtenção do benefício a que se refere o item anterior fica limitada às microempresas e às empresas de pequeno porte que, no ano-calendário de realização da licitação, ainda não tenham celebrado contratos com a Administração Pública cujos valores somados extrapolem a receita bruta máxima admitida para fins de enquadramento como empresa de pequeno porte.

2.8. Será concedido tratamento favorecido para as microempresas e empresas de pequeno porte, para as sociedades cooperativas mencionadas no [artigo 16 da Lei nº 14.133, de 2021](#), para o agricultor familiar, o produtor rural pessoa física e para o microempreendedor individual - MEI, nos limites previstos da [Lei Complementar nº 123](#), de 2006 e do Decreto n.º 8.538, de 2015.

2.9. Não poderão disputar esta licitação:

2.9.1. aquele que não atenda às condições deste Edital e seu(s) anexo(s);

2.9.2. sociedade que desempenhe atividade incompatível com o objeto da licitação;

2.9.3. empresas estrangeiras que não tenham representação legal no Brasil com poderes expressos para receber citação e responder administrativa ou judicialmente;

2.9.4. autor do anteprojeto, do projeto básico ou do projeto executivo, pessoa física ou jurídica, quando a licitação versar sobre serviços ou fornecimento de bens a ele relacionados;

2.9.5. empresa, isoladamente ou em consórcio, responsável pela elaboração do projeto básico ou do projeto executivo, ou empresa da qual o autor do projeto seja dirigente, gerente, controlador, acionista ou detentor de mais de 5% (cinco por cento) do capital com direito a voto, responsável técnico ou subcontratado, quando a licitação versar sobre serviços ou fornecimento de bens a ela necessários;

2.9.6. pessoa física ou jurídica que se encontre, ao tempo da licitação, impossibilitada de participar da licitação em decorrência de sanção que lhe foi imposta;

2.9.7. aquele que mantenha vínculo de natureza técnica, comercial, econômica, financeira, trabalhista ou civil com dirigente do órgão ou entidade contratante ou com agente público que desempenhe função na licitação ou atue na fiscalização ou na gestão do contrato, ou que deles seja cônjuge, companheiro ou parente em linha reta, colateral ou por afinidade, até o terceiro grau;

2.9.8. empresas controladoras, controladas ou coligadas, nos termos da Lei nº 6.404, de 15 de dezembro de 1996, concorrendo entre si;

2.9.9. pessoa física ou jurídica que, nos 5 (cinco) anos anteriores à divulgação do edital, tenha sido condenada judicialmente, com trânsito em julgado, por exploração de trabalho

infantil, por submissão de trabalhadores a condições análogas às de escravo ou por contratação de adolescentes nos casos vedados pela legislação trabalhista;

2.9.1. Organizações da Sociedade Civil de Interesse Público - OSCIP, atuando nessa condição;

2.10. Não poderá participar, direta ou indiretamente, da licitação ou da execução do contrato agente público do órgão ou entidade contratante, devendo ser observadas as situações que possam configurar conflito de interesses no exercício ou após o exercício do cargo ou emprego, nos termos da legislação que disciplina a matéria, conforme [§ 1º do art. 9º da Lei nº 14.133, de 2021](#).

2.11. O impedimento de que trata o item 2.9.6. será também aplicado ao licitante que atue em substituição a outra pessoa, física ou jurídica, com o intuito de burlar a efetividade da sanção a ela aplicada, inclusive a sua controladora, controlada ou coligada, desde que devidamente comprovado o ilícito ou a utilização fraudulenta da personalidade jurídica do licitante.

2.12. A critério da Administração e exclusivamente a seu serviço, o autor dos projetos e a empresa a que se referem os itens 2.9.4. e 2.9.5. poderão participar no apoio das atividades de planejamento da contratação, de execução da licitação ou de gestão do contrato, desde que sob supervisão exclusiva de agentes públicos do órgão ou entidade.

2.13. Equiparam-se aos autores do projeto as empresas integrantes do mesmo grupo econômico.

2.14. O disposto nos itens 2.9.4. e 2.9.5. não impede a licitação ou a contratação de serviço que inclua como encargo do contratado a elaboração do projeto básico e do projeto executivo, nas contratações integradas, e do projeto executivo, nos demais regimes de execução.

2.15. Em licitações e contratações realizadas no âmbito de projetos e programas parcialmente financiados por agência oficial de cooperação estrangeira ou por organismo financeiro internacional com recursos do financiamento ou da contrapartida nacional, não poderá participar pessoa física ou jurídica que integre o rol de pessoas sancionadas por essas entidades ou que seja declarada inidônea nos termos da [Lei nº 14.133/2021](#).

2.16. A vedação de que trata o item 2.10. estende-se a terceiro que auxilie a condução da contratação na qualidade de integrante de equipe de apoio, profissional especializado ou funcionário ou representante de empresa que preste assessoria técnica.

3. ORÇAMENTO ESTIMADO SIGILOSO

3.1. O orçamento estimado da presente contratação não será de caráter sigiloso.

4. DA APRESENTAÇÃO DA PROPOSTA E DOS DOCUMENTOS DE HABILITAÇÃO

4.1. Na presente licitação, a fase de habilitação sucederá as fases de apresentação de propostas e lances e de julgamento.

4.2. Os licitantes encaminharão, exclusivamente por meio do sistema eletrônico, a proposta com o preço, conforme o critério de julgamento adotado neste Edital, até a data e o horário estabelecidos para abertura da sessão pública.

4.3. No cadastramento da proposta inicial, o licitante deverá incluir no sistema declaração assinada digitalmente, nos moldes do Anexo III que:

4.3.1. está ciente e concorda com as condições contidas no edital e seus anexos, bem como de que a proposta apresentada compreende a integralidade dos custos para atendimento dos direitos trabalhistas assegurados na Constituição Federal, nas leis trabalhistas, nas normas infralegais, nas convenções coletivas de trabalho e nos termos de ajustamento de conduta vigentes na data de sua entrega em definitivo e que cumpre plenamente os requisitos de habilitação definidos no instrumento convocatório;

4.3.2. não emprega menor de 18 anos em trabalho noturno, perigoso ou insalubre e não emprega menor de 16 anos, salvo menor, a partir de 14 anos, na condição de aprendiz, nos termos do [artigo 7º, XXXIII, da Constituição](#);

4.3.3. não possui empregados executando trabalho degradante ou forçado, observando o disposto nos [incisos III e IV do art. 1º e no inciso III do art. 5º da Constituição Federal](#);

4.3.4. cumpre as exigências de reserva de cargos para pessoa com deficiência e para reabilitado da Previdência Social, previstas em lei e em outras normas específicas.

4.4. O licitante organizado em cooperativa deverá declarar, ainda, em campo próprio do sistema eletrônico, que cumpre os requisitos estabelecidos no [artigo 16 da Lei nº 14.133, de 2021](#).

4.5. O licitante deverá declarar em campo próprio do sistema se o produto ou serviço ofertado é manufaturado nacional beneficiado por um dos critérios de margem de preferência indicados no Termo de Referência, quando for o caso, para usufruir do benefício.

4.6. O fornecedor enquadrado como microempresa, empresa de pequeno porte ou sociedade cooperativa deverá declarar, ainda, em campo próprio do sistema eletrônico, que cumpre os requisitos estabelecidos no [artigo 3º da Lei Complementar nº 123, de 2006](#), estando apto a usufruir do tratamento favorecido estabelecido em seus [arts. 42 a 49](#), observado o disposto nos [§§ 1º ao 3º do art. 4º, da Lei n.º 14.133, de 2021](#).

4.6.1. no item exclusivo para participação de microempresas e empresas de pequeno porte, a assinalação do campo “não” impedirá o prosseguimento no certame, para aquele item;

4.6.2. nos itens em que a participação não for exclusiva para microempresas e empresas de pequeno porte, a assinalação do campo “não” apenas produzirá o efeito de o licitante não

ter direito ao tratamento favorecido previsto na [Lei Complementar nº 123, de 2006](#), mesmo que microempresa, empresa de pequeno porte ou sociedade cooperativa.

4.7. Não poderá se beneficiar do tratamento jurídico diferenciado estabelecido nos arts. 42 a 49 da Lei Complementar nº 123, de 2006, a pessoa jurídica:

4.7.1. de cujo capital participe outra pessoa jurídica;

4.7.2. que seja filial, sucursal, agência ou representação, no País, de pessoa jurídica com sede no exterior;

4.7.3. de cujo capital participe pessoa física que seja inscrita como empresário ou seja sócia de outra empresa que receba tratamento jurídico diferenciado nos termos da Lei Complementar nº 123, de 2006, desde que a receita bruta global ultrapasse o limite de que trata o inciso II do art. 3º da referida lei;

4.7.4. cujo titular ou sócio participe com mais de 10% (dez por cento) do capital de outra empresa não beneficiada pela Lei Complementar nº 123, de 2006, desde que a receita bruta global ultrapasse o limite de que trata o inciso II do art. 3º da referida lei;

4.7.5. cujo sócio ou titular seja administrador ou equiparado de outra pessoa jurídica com fins lucrativos, desde que a receita bruta global ultrapasse o limite de que trata o inciso II do art. 3º da referida lei;

4.7.6. constituída sob a forma de cooperativas, salvo as de consumo;

4.7.7. que participe do capital de outra pessoa jurídica;

4.7.8. que exerça atividade de banco comercial, de investimentos e de desenvolvimento, de caixa econômica, de sociedade de crédito, financiamento e investimento ou de crédito imobiliário, de corretora ou de distribuidora de títulos, valores mobiliários e câmbio, de empresa de arrendamento mercantil, de seguros privados e de capitalização ou de previdência complementar;

4.7.9. resultante ou remanescente de cisão ou qualquer outra forma de desmembramento de pessoa jurídica que tenha ocorrido em um dos 5 (cinco) anos-calendário anteriores;

4.7.10. constituída sob a forma de sociedade por ações.

4.7.11. cujos titulares ou sócios guardem, cumulativamente, com o contratante do serviço, relação de pessoalidade, subordinação e habitualidade.

4.8. A falsidade da declaração de que trata os itens 4.3. ou 4.6. sujeitará o licitante às sanções previstas na [Lei nº 14.133, de 2021](#), e neste Edital.

4.9. Os licitantes poderão retirar ou substituir a proposta ou, na hipótese de a fase de habilitação anteceder as fases de apresentação de propostas e lances e de julgamento, os documentos de habilitação anteriormente inseridos no sistema, até a abertura da sessão pública.

4.10. Não haverá ordem de classificação na etapa de apresentação da proposta e dos documentos de habilitação pelo licitante, o que ocorrerá somente após os procedimentos de abertura da sessão pública e da fase de envio de lances.

4.11. Serão disponibilizados para acesso público os documentos que compõem a proposta dos licitantes convocados para apresentação de propostas, após a fase de envio de lances.

4.12. Desde que disponibilizada a funcionalidade no sistema, o licitante poderá parametrizar o seu valor final mínimo ou o seu percentual de desconto máximo quando do cadastramento da proposta e obedecerá às seguintes regras:

4.12.1. a aplicação do intervalo mínimo de diferença de valores ou de percentuais entre os lances, que incidirá tanto em relação aos lances intermediários quanto em relação ao lance que cobrir a melhor oferta; e

4.12.2. os lances serão de envio automático pelo sistema, respeitado o valor final mínimo, caso estabelecido, e o intervalo de que trata o subitem acima.

4.13. O valor final mínimo parametrizado no sistema poderá ser alterado pelo fornecedor durante a fase de disputa, sendo vedado valor superior a lance já registrado pelo fornecedor no sistema.

4.14. O valor final mínimo ou o percentual de desconto final máximo parametrizado na forma do item 4.12. possuirá caráter sigiloso para os demais fornecedores e para o órgão ou entidade promotora da licitação, podendo ser disponibilizado estrita e permanentemente aos órgãos de controle externo e interno.

4.15. Caberá ao licitante interessado em participar da licitação acompanhar as operações no sistema eletrônico durante o processo licitatório e se responsabilizar pelo ônus decorrente da perda de negócios diante da inobservância de mensagens emitidas pela Administração ou de sua desconexão.

4.16. O licitante deverá comunicar imediatamente ao provedor do sistema qualquer acontecimento que possa comprometer o sigilo ou a segurança, para imediato bloqueio de acesso.

5. DO PREENCHIMENTO DA PROPOSTA

5.1. O licitante deverá enviar sua proposta mediante o preenchimento, no sistema eletrônico, dos seguintes campos:

5.1.1. Valor total do item. expresso em Reais (R\$)

5.2. Todas as especificações do objeto contidas na proposta vinculam o licitante.

5.3. Nos valores propostos estarão inclusos todos os custos operacionais, encargos previdenciários, trabalhistas, tributários, comerciais e quaisquer outros que incidam direta ou indiretamente na execução do objeto.

5.4. Os preços ofertados, tanto na proposta inicial, quanto na etapa de lances, serão de exclusiva responsabilidade do licitante, não lhe assistindo o direito de pleitear qualquer alteração, sob alegação de erro, omissão ou qualquer outro pretexto.

5.5. Se o regime tributário da empresa implicar o recolhimento de tributos em percentuais variáveis, a cotação adequada será a que corresponde à média dos efetivos recolhimentos da empresa nos últimos doze meses.

5.5.1. No regime de incidência não-cumulativa de PIS e COFINS, a cotação adequada será a que corresponde à média das alíquotas efetivamente recolhidas pela empresa, comprovada, a qualquer tempo, por documentos de Escrituração Fiscal Digital da Contribuição (EFD-Contribuições) para o PIS/PASEP e COFINS dos últimos 12 (doze) meses anteriores à apresentação da proposta, ou por outro meio hábil.

5.6. Independentemente do percentual de tributo inserido na planilha, no pagamento serão retidos na fonte os percentuais estabelecidos na legislação vigente.

5.7. Na presente licitação, a Microempresa e a Empresa de Pequeno Porte poderão se beneficiar do regime de tributação pelo Simples Nacional.

5.8. A apresentação das propostas implica obrigatoriedade do cumprimento das disposições nelas contidas, em conformidade com o que dispõe o Termo de Referência/Projeto Básico, assumindo o proponente o compromisso de executar o objeto licitado nos seus termos, bem como de fornecer os materiais, equipamentos, ferramentas e utensílios necessários, em quantidades e qualidades adequadas à perfeita execução contratual, promovendo, quando requerido, sua substituição.

5.9. O prazo de validade da proposta não será inferior a 60 (sessenta) dias, a contar da data de sua apresentação.

5.10. Os licitantes devem respeitar os preços máximos estabelecidos nas normas de regência de contratações públicas federais, quando participarem de licitações públicas;

5.11. Os licitantes devem respeitar os preços máximos previstos no Termo de Referência/Projeto Básico;

5.12. O descumprimento das regras supramencionadas pode ensejar a responsabilização pelo Tribunal de Contas da União e, após o devido processo legal, gerar as seguintes consequências: assinatura de prazo para a adoção das medidas necessárias ao exato cumprimento da lei, nos termos do [art. 71, inciso IX, da Constituição](#); ou condenação dos agentes públicos responsáveis e da empresa contratada ao pagamento dos prejuízos ao erário, caso verificada a ocorrência de superfaturamento por sobrepreço na execução do contrato.

6. DA ABERTURA DA SESSÃO, CLASSIFICAÇÃO DAS PROPOSTAS E FORMULAÇÃO DE LANCE.

6.1. A abertura da presente licitação dar-se-á em sessão pública, por meio de sistema eletrônico, na data, horário e local previstos neste Edital.

6.2. Os licitantes poderão retirar ou substituir a proposta ou os documentos de habilitação, quando for o caso, anteriormente inseridos no sistema, até a abertura da sessão pública.

6.3. O sistema disponibilizará campo próprio para troca de mensagens entre o Pregoeiro e os licitantes.

6.4. Iniciada a etapa competitiva, os licitantes deverão encaminhar lances exclusivamente por meio de sistema eletrônico, sendo imediatamente informados do seu recebimento e do valor consignado no registro.

6.5. O lance deverá ser ofertado pelo valor unitário do item

6.6. Os licitantes poderão oferecer lances sucessivos, observando o horário fixado para abertura da sessão e as regras estabelecidas no Edital.

6.7. O licitante somente poderá oferecer lance de valor inferior ao último por ele ofertado e registrado pelo sistema.

6.8. O intervalo mínimo de diferença de valores ou percentuais entre os lances, que incidirá tanto em relação aos lances intermediários quanto em relação à proposta que cobrir a melhor oferta deverá ser de **R\$ 5,00 (cinco reais)**

6.9. O licitante poderá, uma única vez, excluir seu último lance ofertado, no intervalo de quinze segundos após o registro no sistema, na hipótese de lance inconsistente ou inexequível.

6.10. O procedimento seguirá de acordo com o modo de disputa aberto.

6.11. No modo de disputa “aberto”, os licitantes apresentarão lances públicos e sucessivos, com prorrogações.

6.11.1. A etapa de lances da sessão pública terá duração de dez minutos e, após isso, será prorrogada automaticamente pelo sistema quando houver lance ofertado nos últimos dois minutos do período de duração da sessão pública.

6.11.2. A prorrogação automática da etapa de lances, de que trata o subitem anterior, será de dois minutos e ocorrerá sucessivamente sempre que houver lances enviados nesse período de prorrogação, inclusive no caso de lances intermediários.

6.11.3. Não havendo novos lances na forma estabelecida nos itens anteriores, a sessão pública encerrar-se-á automaticamente, e o sistema ordenará e divulgará os lances conforme a ordem final de classificação, sem prejuízo da aplicação da margem de preferência e do desempate ficto, conforme disposto neste edital, quando for o caso.

6.11.4. Definida a melhor proposta, se a diferença em relação à proposta classificada em segundo lugar for de pelo menos 5% (cinco por cento), o pregoeiro, auxiliado pela equipe de apoio, poderá admitir o reinício da disputa aberta, para a definição das demais colocações.

6.11.5. Após o reinício previsto no item supra, os licitantes serão convocados para apresentar lances intermediários.

6.12. Após o término dos prazos estabelecidos nos subitens anteriores, o sistema ordenará e divulgará os lances segundo a ordem crescente de valores.

6.13. Não serão aceitos dois ou mais lances de mesmo valor, prevalecendo aquele que for recebido e registrado em primeiro lugar.

6.14. Durante o transcurso da sessão pública, os licitantes serão informados, em tempo real, do valor do menor lance registrado, vedada a identificação do licitante.

6.15. No caso de desconexão com o Pregoeiro, no decorrer da etapa competitiva do Pregão Eletrônico, o sistema eletrônico poderá permanecer acessível aos licitantes para a recepção dos lances.

6.16. Quando a desconexão do sistema eletrônico para o Pregoeiro persistir por tempo superior a dez minutos, a sessão pública será suspensa e reiniciada somente após decorridas vinte e quatro horas da comunicação do fato pelo Pregoeiro aos participantes, no sítio eletrônico utilizado para divulgação.

6.17. Caso o licitante não apresente lances, concorrerá com o valor de sua proposta.

6.18. Em relação a itens não exclusivos para participação de microempresas e empresas de pequeno porte, uma vez encerrada a etapa de lances, será efetivada a verificação automática, junto à Receita Federal, do porte da entidade empresarial, caso a contratação não se enquadre nas vedações dos §§1º e 2º do art. 4º da Lei nº 14.133, de 2021. O sistema identificará em coluna própria as microempresas e empresas de pequeno porte participantes, procedendo à comparação com os valores da primeira colocada, se esta for empresa de maior porte, assim como das demais classificadas, para o fim de aplicar-se o disposto nos arts. 44 e 45 da Lei Complementar nº 123, de 2006, regulamentada pelo Decreto nº 8.538, de 2015.

6.18.1. Nessas condições, as propostas de microempresas e empresas de pequeno porte que se encontrarem na faixa de até 5% (cinco por cento) serão consideradas empatadas com a primeira colocada.

6.18.2. A licitante mais bem classificada nos termos do subitem anterior terá o direito de encaminhar uma última oferta para desempate, obrigatoriamente em valor inferior ao da primeira colocada, no prazo de 5 (cinco) minutos controlados pelo sistema, contados após a comunicação automática para tanto.

6.18.3. Caso a microempresa ou a empresa de pequeno porte melhor classificada desista ou não se manifeste no prazo estabelecido, serão convocadas as demais licitantes microempresa e empresa de pequeno porte que se encontrem naquele intervalo de 5% (cinco por cento), na ordem de classificação, para o exercício do mesmo direito, no prazo estabelecido no subitem anterior.

6.18.4. No caso de equivalência dos valores apresentados pelas microempresas e empresas de pequeno porte que se encontrem nos intervalos estabelecidos nos subitens anteriores, será realizado sorteio entre elas para que se identifique aquela que primeiro poderá apresentar melhor oferta.

6.18.5. A obtenção do benefício a que se refere o item anterior fica limitada às microempresas e às empresas de pequeno porte que, no ano-calendário de realização da licitação, ainda não tenham celebrado contratos com a Administração Pública cujos valores somados extrapolem a receita bruta máxima admitida para fins de enquadramento como empresa de pequeno porte.

6.19. Em relação a itens não exclusivos para participação de microempresas e empresas de pequeno porte, uma vez encerrada a etapa de lances, será efetivada a verificação automática, junto à Receita Federal, do porte da entidade empresarial, caso a contratação não se enquadre nas vedações dos [§§1º e 2º do art. 4º da Lei nº 14.133, de 2021](#). O sistema identificará em coluna própria as microempresas e empresas de pequeno porte participantes, procedendo à comparação com os valores da primeira colocada, se esta for empresa de maior porte, assim

como das demais classificadas, para o fim de aplicar-se o disposto nos [arts. 44 e 45 da Lei Complementar nº 123, de 2006](#), regulamentada pelo [Decreto nº 8.538, de 2015](#).

6.19.1. Quando houver propostas beneficiadas com as margens de preferência, apenas poderão se valer do critério de desempate previsto nos arts. 44 e 45 da Lei Complementar nº 123, de 2006, as propostas de microempresas e empresas de pequeno porte que também fizerem jus às margens de preferência (art. 5º, §9º, I, do Decreto n.º 8538, de 2015).

6.19.2. O parâmetro para o empate ficto, nesse caso, consistirá no preço ofertado pela fornecedora classificada em primeiro lugar em razão da aplicação da margem de preferência.

6.19.3. Nessas condições, as propostas de microempresas e empresas de pequeno porte que se encontrarem na faixa de até 5% (cinco por cento) serão consideradas empatadas com a primeira colocada.

6.19.4. A licitante mais bem classificada nos termos do subitem anterior terá o direito de encaminhar uma última oferta para desempate, obrigatoriamente em valor inferior ao da primeira colocada, no prazo de 5 (cinco) minutos controlados pelo sistema, contados após a comunicação automática para tanto.

6.19.5. Caso a microempresa ou a empresa de pequeno porte melhor classificada desista ou não se manifeste no prazo estabelecido, serão convocadas as demais licitantes microempresa e empresa de pequeno porte que se encontrem naquele intervalo de 5% (cinco por cento), na ordem de classificação, para o exercício do mesmo direito, no prazo estabelecido no subitem anterior.

6.19.6. No caso de equivalência dos valores apresentados pelas microempresas e empresas de pequeno porte que se encontrem nos intervalos estabelecidos nos subitens anteriores, será realizado sorteio entre elas para que se identifique aquela que primeiro poderá apresentar melhor oferta.

6.19.7. A obtenção do benefício a que se refere o item anterior fica limitada às microempresas e às empresas de pequeno porte que, no ano-calendário de realização da licitação, ainda não tenham celebrado contratos com a Administração Pública cujos valores somados extrapolem a receita bruta máxima admitida para fins de enquadramento como empresa de pequeno porte.

6.20. Só poderá haver empate entre propostas iguais (não seguidas de lances).

6.21. Havendo eventual empate entre propostas ou lances, o critério de desempate será aquele previsto no [art. 60 da Lei nº 14.133, de 2021](#), nesta ordem:

6.21.1. disputa final, hipótese em que os licitantes empatados poderão apresentar nova proposta em ato contínuo à classificação;

6.21.2. avaliação do desempenho contratual prévio dos licitantes, para a qual deverão preferencialmente ser utilizados registros cadastrais para efeito de atesto de cumprimento de obrigações previstos nesta Lei;

6.21.3. desenvolvimento pelo licitante de ações de equidade entre homens e mulheres no ambiente de trabalho, conforme regulamento;

6.21.4. desenvolvimento pelo licitante de programa de integridade, conforme orientações dos órgãos de controle.

6.22. Persistindo o empate, será assegurada preferência, sucessivamente, aos bens e serviços produzidos ou prestados por:

6.22.1. empresas estabelecidas no território do Estado ou do Distrito Federal do órgão ou entidade da Administração Pública estadual ou distrital licitante ou, no caso de licitação realizada por órgão ou entidade de Município, no território do Estado em que este se localize;

6.22.2. empresas brasileiras;

6.22.3. empresas que invistam em pesquisa e no desenvolvimento de tecnologia no País;

6.22.4. empresas que comprovem a prática de mitigação, nos termos da [Lei nº 12.187, de 29 de dezembro de 2009](#).

6.23. Esgotados todos os demais critérios de desempate previstos em lei, a escolha do licitante vencedor ocorrerá por sorteio, em ato público, para o qual todos os licitantes serão convocados, vedado qualquer outro processo.

6.24. Encerrada a etapa de envio de lances da sessão pública, na hipótese da proposta do primeiro colocado permanecer acima do preço máximo definido para a contratação, o Pregoeiro poderá negociar condições mais vantajosas, após definido o resultado do julgamento.

6.24.1. A negociação poderá ser feita com os demais licitantes, segundo a ordem de classificação inicialmente estabelecida, quando o primeiro colocado, mesmo após a negociação, for desclassificado em razão de sua proposta permanecer acima do preço máximo definido pela Administração.

6.24.2. A negociação será realizada por meio do sistema, podendo ser acompanhada pelos demais licitantes.

6.24.3. O resultado da negociação será divulgado a todos os licitantes e anexado aos autos do processo licitatório.

6.24.4. O Pregoeiro solicitará ao licitante mais bem classificado que, no prazo de 2 (duas) horas, envie a proposta adequada ao último lance ofertado após a negociação realizada, acompanhada, se for o caso, dos documentos complementares, quando necessários à confirmação daqueles exigidos neste Edital e já apresentados.

6.24.5. É facultado ao Pregoeiro prorrogar o prazo estabelecido, a partir de solicitação fundamentada feita no chat pelo licitante, antes de findo o prazo.

6.25. Após a negociação do preço, o Pregoeiro iniciará a fase de aceitação e julgamento da proposta.

7. DA FASE DE JULGAMENTO

7.1. Encerrada a etapa de negociação, o Pregoeiro verificará se o licitante provisoriamente classificado em primeiro lugar atende às condições de participação no certame, conforme previsto no art. 14 da Lei nº 14.133/2021, legislação correlata e no item 2.9. do edital, especialmente quanto à existência de sanção que impeça a participação no certame ou a futura contratação, mediante a consulta aos seguintes cadastros:

7.1.1. SICAF;

7.1.2. Cadastro Nacional de Empresas Punidas – CNEP, mantido pela Controladoria-Geral da União (<https://www.portaltransparencia.gov.br/sancoes/cnep>) e Cadastro Nacional de Empresas Inidôneas e Suspensas - CEIS, mantido pela Controladoria-Geral da União (<https://www.portaltransparencia.gov.br/sancoes/ceis>).

7.2. A consulta aos cadastros será realizada no nome e no CNPJ da empresa licitante.

7.2.1. A consulta no CNEP e CEIS quanto às sanções previstas na [Lei nº 8.429, de 1992](#), também ocorrerá no nome e no CPF do sócio majoritário da empresa licitante, se houver, por força do art. 12 da citada lei.

7.3. Caso conste na Consulta de Situação do licitante a existência de Ocorrências Impeditivas Indiretas, o Pregoeiro diligenciará para verificar se houve fraude por parte das empresas apontadas no Relatório de Ocorrências Impeditivas Indiretas. ([IN nº 3/2018, art. 29, caput](#)).

7.3.1. A tentativa de burla será verificada por meio dos vínculos societários, linhas de fornecimento similares, dentre outros. ([IN nº 3/2018, art. 29, §1º](#)).

7.3.2. O licitante será convocado para manifestação previamente a uma eventual desclassificação. ([IN nº 3/2018, art. 29, §2º](#)).

7.3.3. Constatada a existência de sanção, o licitante será reputado inabilitado, por falta de condição de participação.

7.4. Caso o licitante provisoriamente classificado em primeiro lugar tenha se utilizado de algum tratamento favorecido às ME/EPPs ou tenha se valido da aplicação da margem de preferência, o Pregoeiro verificará se faz jus ao benefício.

7.4.1. Caso o licitante não venha a comprovar o atendimento dos requisitos para fazer jus ao benefício da margem de preferência, as propostas serão reclassificadas, para fins de nova aplicação da margem de preferência.

7.5. Verificadas as condições de participação e de utilização do tratamento favorecido, o Pregoeiro examinará a proposta classificada em primeiro lugar quanto à adequação ao objeto e à compatibilidade do preço em relação ao máximo estipulado para contratação neste Edital e em seus anexos, observado o disposto no [artigo 29 a 35 da IN SEGES nº 73, de 30 de setembro de 2022](#).

7.6. Será desclassificada a proposta vencedora que:

- 7.6.1. contiver vícios insanáveis;
- 7.6.2. não obedecer às especificações técnicas contidas no Termo de Referência/Projeto Básico;
- 7.6.3. apresentar preços inexequíveis ou permanecer acima do preço máximo definido para a contratação;
- 7.6.4. não tiver sua exequibilidade demonstrada, quando exigido pela Administração;
- 7.6.5. apresentar desconformidade com quaisquer outras exigências deste Edital ou seus anexos, desde que insanável.
- 7.7. No caso de bens e serviços em geral, é indício de inexequibilidade das propostas valores inferiores a 50% (cinquenta por cento) do valor orçado pela Administração.
- 7.8. A inexequibilidade, na hipótese de que trata o item anterior, só será considerada após diligência do Pregoeiro, que comprove:
- 7.8.1. que o custo do licitante ultrapassa o valor da proposta; e
- 7.8.2. inexistirem custos de oportunidade capazes de justificar o vulto da oferta.
- 7.9. Em contratação de serviços de engenharia, além das disposições acima, a análise de exequibilidade e sobrepreço considerará o seguinte:
- 7.9.1. Nos regimes de execução por tarefa, empreitada por preço global ou empreitada integral, semi-integrada ou integrada, a caracterização do sobrepreço se dará pela superação do valor global estimado;
- 7.9.2. No regime de empreitada por preço unitário, a caracterização do sobrepreço se dará pela superação do valor global estimado.
- 7.9.3. No caso de serviços de engenharia, serão consideradas inexequíveis as propostas cujos valores forem inferiores a 75% (setenta e cinco por cento) do valor orçado pela Administração, independentemente do regime de execução.
- 7.10. Se houver indícios de inexequibilidade da proposta de preço, ou em caso da necessidade de esclarecimentos complementares, poderão ser efetuadas diligências, para que a empresa comprove a exequibilidade da proposta.
- 7.11. Caso o custo global estimado do objeto licitado tenha sido decomposto em seus respectivos custos unitários por meio de Planilha de Custos e Formação de Preços elaborada pela Administração, o licitante classificado em primeiro lugar será convocado para apresentar Planilha por ele elaborada, com os respectivos valores adequados ao valor final da sua proposta, sob pena de não aceitação da proposta.
- 7.11.1. Em se tratando de serviços de engenharia, o licitante vencedor será convocado a apresentar à Administração, por meio eletrônico, as planilhas com indicação dos quantitativos e dos custos unitários, seguindo o modelo elaborado pela Administração, bem como com detalhamento das Bonificações e Despesas Indiretas (BDI) e dos Encargos Sociais (ES), com os respectivos valores adequados ao valor final da proposta vencedora, admitida a utilização dos preços unitários, no caso de empreitada por preço global, empreitada integral, contratação semiintegrada e contratação integrada, exclusivamente para eventuais adequações

indispensáveis no cronograma físico-financeiro e para balizar excepcional aditamento posterior do contrato.

7.11.2. Caso a produtividade seja diferente daquela utilizada pela Administração como referência, ou não estiver contida na faixa referencial de produtividade, mas admitida pelo ato convocatório, o licitante deverá apresentar a respectiva comprovação de exequibilidade;

7.11.3. Os licitantes poderão apresentar produtividades diferenciadas daquela estabelecida pela Administração como referência, desde que não alterem o objeto da contratação, não contrariem dispositivos legais vigentes e, caso não estejam contidas nas faixas referenciais de produtividade, comprovem a exequibilidade da proposta.

7.11.4. Para efeito do subitem anterior, admite-se a adequação técnica da metodologia empregada pela contratada, visando assegurar a execução do objeto, desde que mantidas as condições para a justa remuneração do serviço.

7.12. Erros no preenchimento da planilha não constituem motivo para a desclassificação da proposta. A planilha poderá ser ajustada pelo fornecedor, no prazo indicado pelo Pregoeiro, desde que não haja majoração do preço e que se comprove que este é o bastante para arcar com todos os custos da contratação;

7.12.1. O ajuste de que trata este dispositivo se limita a sanar erros ou falhas que não alterem a substância das propostas;

7.12.2. Considera-se erro no preenchimento da planilha passível de correção a indicação de recolhimento de impostos e contribuições na forma do Simples Nacional, quando não cabível esse regime.

7.13. Para fins de análise da proposta quanto ao cumprimento das especificações do objeto, poderá ser colhida a manifestação escrita do setor requisitante do serviço ou da área especializada no objeto.

7.14. Caso o Termo de Referência exija a apresentação de carta de solidariedade emitida pelo fabricante, que assegure a execução do contrato, no caso de licitante revendedor ou distribuidor, o licitante classificado em primeiro lugar deverá apresentá-la, sob pena de não aceitação da proposta.

7.15. Caso o Termo de Referência/Projeto Básico exija a apresentação de amostra, o licitante classificado em primeiro lugar deverá apresentá-la, conforme disciplinado no Termo de Referência, sob pena de não aceitação da proposta.

7.16. Por meio de mensagem no sistema, será divulgado o local e horário de realização do procedimento para a avaliação das amostras, cuja presença será facultada a todos os interessados, incluindo os demais licitantes.

7.17. Os resultados das avaliações serão divulgados por meio de mensagem no sistema.

7.18. No caso de não haver entrega da amostra ou ocorrer atraso na entrega, sem justificativa aceita pelo Pregoeiro, ou havendo entrega de amostra fora das especificações previstas neste Edital, a proposta do licitante será recusada.

7.19. Se a(s) amostra(s) apresentada(s) pelo primeiro classificado não for(em) aceita(s), o Pregoeiro analisará a aceitabilidade da proposta ou lance ofertado pelo segundo classificado. Seguir-se-á com a verificação da(s) amostra(s) e, assim, sucessivamente, até a verificação de uma que atenda às especificações constantes no Termo de Referência.

8. DA FASE DE HABILITAÇÃO

8.1. Os documentos previstos no Termo de Referência, necessários e suficientes para demonstrar a capacidade do licitante de realizar o objeto da licitação, serão exigidos para fins de habilitação, nos termos dos [arts. 62 a 70 da Lei nº 14.133, de 2021](#).

8.1.1. A documentação exigida para fins de habilitação jurídica, fiscal, social e trabalhista e econômico-financeira, poderá ser substituída pelo registro cadastral no SICAF.

8.2. Quando permitida a participação de empresas estrangeiras que não funcionem no País, as exigências de habilitação serão atendidas mediante documentos equivalentes, inicialmente apresentados em tradução livre.

8.3. Na hipótese de o licitante vencedor ser empresa estrangeira que não funcione no País, para fins de assinatura do contrato ou da ata de registro de preços, os documentos exigidos para a habilitação serão traduzidos por tradutor juramentado no País e apostilados nos termos do disposto no [Decreto nº 8.660, de 29 de janeiro de 2016](#), ou de outro que venha a substituí-lo, ou consularizados pelos respectivos consulados ou embaixadas.

8.4. Quando permitida a participação de consórcio de empresas, a habilitação técnica, quando exigida, será feita por meio do somatório dos quantitativos de cada consorciado e, para efeito de habilitação econômico-financeira, quando exigida, será observado o somatório dos valores de cada consorciado.

8.5. Os documentos exigidos para fins de habilitação poderão ser apresentados em original ou por cópia.

8.6. Os documentos exigidos para fins de habilitação poderão ser substituídos por registro cadastral emitido por órgão ou entidade pública, desde que o registro tenha sido feito em obediência ao disposto na Lei nº 14.133/2021.

8.7. Será verificado se o licitante apresentou declaração de que atende aos requisitos de habilitação, e o declarante responderá pela veracidade das informações prestadas, na forma da lei .

8.8. Será verificado se o licitante apresentou no sistema, sob pena de inabilitação, a declaração de que cumpre as exigências de reserva de cargos para pessoa com deficiência e para reabilitado da Previdência Social, previstas em lei e em outras normas específicas.

8.9. O licitante deverá apresentar, sob pena de desclassificação, declaração de que sua proposta econômica compreende a integralidade dos custos para atendimento dos direitos trabalhistas assegurados na Constituição Federal, nas leis trabalhistas, nas normas infralegais,

nas convenções coletivas de trabalho e nos termos de ajustamento de conduta vigentes na data de entrega das propostas.

8.10. Considerando que na presente contratação a avaliação prévia do local de execução é imprescindível para o conhecimento pleno das condições e peculiaridades do objeto a ser contratado, o licitante deve atestar, sob pena de inabilitação, que conhece o local e as condições de realização do serviço, assegurado a ele o direito de realização de vistoria prévia.

8.10.1. O licitante que optar por realizar vistoria prévia terá disponibilizado pela Administração data e horário exclusivos, a ser agendado compras@saaemachado.mg.gov.br, de modo que seu agendamento não coincida com o agendamento de outros licitantes.

8.10.2. Caso o licitante opte por não realizar vistoria, poderá substituir a declaração exigida no presente item por declaração formal assinada pelo seu responsável técnico acerca do conhecimento pleno das condições e peculiaridades da contratação.

8.11. A habilitação será verificada por meio do Sicaf, nos documentos por ele abrangidos.

8.11.1. Somente haverá a necessidade de comprovação do preenchimento de requisitos mediante apresentação dos documentos originais não-digitais quando houver dúvida em relação à integridade do documento digital ou quando a lei expressamente o exigir.

8.12. É de responsabilidade do licitante conferir a exatidão dos seus dados cadastrais no Sicaf e mantê-los atualizados junto aos órgãos responsáveis pela informação, devendo proceder, imediatamente, à correção ou à alteração dos registros tão logo identifique incorreção ou aqueles se tornem desatualizados.

8.12.1. A não observância do disposto no item anterior poderá ensejar desclassificação no momento da habilitação. ([IN nº 3/2018, art. 7º, parágrafo único](#)).

8.13. A verificação pelo Pregoeiro, em sítios eletrônicos oficiais de órgãos e entidades emissores de certidões constitui meio legal de prova, para fins de habilitação.

8.13.1. Os documentos exigidos para habilitação que não estejam contemplados no Sicaf serão enviados por meio do sistema, em formato digital, no prazo de 2 (duas) horas, prorrogável por igual período, contado da solicitação do Pregoeiro.

8.14. A verificação no Sicaf ou a exigência dos documentos nele não contidos somente será feita em relação ao licitante vencedor.

8.14.1. Os documentos relativos à regularidade fiscal que constem do Termo de Referência somente serão exigidos, em qualquer caso, em momento posterior ao julgamento das propostas, e apenas do licitante mais bem classificado.

8.14.2. Respeitada a exceção do subitem anterior, relativa à regularidade fiscal, quando a fase de habilitação anteceder as fases de apresentação de propostas e lances e de julgamento, a verificação ou exigência do presente subitem ocorrerá em relação a todos os licitantes.

8.15. Encerrado o prazo para envio da documentação de que trata o item 8.13.1., poderá ser admitida, mediante decisão fundamentada do Pregoeiro/Agente de Contratação, a

apresentação de novos documentos de habilitação ou a complementação de informações acerca dos documentos já apresentados pelos licitantes, em até 2 (duas) horas, para:

8.15.1. a aferição das condições de habilitação do licitante, desde que decorrentes de fatos existentes à época da abertura do certame;

8.15.2. atualização de documentos cuja validade tenha expirado após a data de recebimento das propostas;

8.15.3. suprimento da ausência de documento de cunho declaratório emitido unilateralmente pelo licitante;

8.15.4. suprimento da ausência de certidão e/ou documento de cunho declaratório expedido por órgão ou entidade cujos atos gozem de presunção de veracidade e fé pública.

8.16. Findo o prazo assinalado sem o envio da nova documentação, restará preclusa essa oportunidade conferida ao licitante, implicando sua inabilitação.

8.17. Na análise dos documentos de habilitação, a comissão de contratação poderá sanar erros ou falhas, que não alterem a substância dos documentos e sua validade jurídica, mediante decisão fundamentada, registrada em ata e acessível a todos, atribuindo-lhes eficácia para fins de habilitação e classificação.

8.18. Na hipótese de o licitante não atender às exigências para habilitação, o Pregoeiro examinará a proposta subsequente e assim sucessivamente, na ordem de classificação, até a apuração de uma proposta que atenda ao presente edital, observado o prazo disposto no subitem

8.19. Somente serão disponibilizados para acesso público os documentos de habilitação do licitante cuja proposta atenda ao edital de licitação, após concluídos os procedimentos de que trata o subitem anterior.

8.20. A comprovação de regularidade fiscal e trabalhista das microempresas e das empresas de pequeno porte somente será exigida para efeito de contratação, e não como condição para participação na licitação (art. 4º do Decreto nº 8.538/2015).

9. DO TERMO DE CONTRATO

9.1. Após a homologação e adjudicação, caso se conclua pela contratação, será firmado termo de contrato, ou outro instrumento equivalente

9.2. O adjudicatário terá o prazo de 5 (cinco) dias úteis, contados a partir da data de sua convocação, para assinar o termo de contrato ou instrumento equivalente, sob pena de decair o direito à contratação, sem prejuízo das sanções previstas neste Edital.

9.3. Alternativamente à convocação para comparecer perante o órgão ou entidade para a assinatura do Termo de Contrato ou instrumento equivalente, a Administração poderá:

a) encaminhá-lo para assinatura, mediante correspondência postal com aviso de recebimento (AR), para que seja assinado e devolvido no prazo de 5 (cinco) dias úteis, a contar da data de seu recebimento;

b) disponibilizar acesso a sistema de processo eletrônico para que seja assinado digitalmente em até 5 (cinco) dias úteis; ou

c) outro meio eletrônico, assegurado o prazo de 15 (quinze) dias úteis para resposta após recebimento da notificação pela Administração.

9.4. O Aceite da Nota de Empenho ou do instrumento equivalente, emitida ao fornecedor adjudicado, implica o reconhecimento de que:

9.4.1. referida Nota está substituindo o contrato, aplicando-se à relação de negócios ali estabelecida as disposições da Lei nº 14.133, de 2021;

9.4.2. a contratada se vincula à sua proposta e às previsões contidas neste Edital;

9.4.3. a contratada reconhece que as hipóteses de rescisão são aquelas previstas nos [artigos 137 e 138 da Lei nº 14.133, de 2021](#) e reconhece os direitos da Administração previstos nos [artigos 137 a 139 da mesma Lei](#).

9.5. Os prazos dos itens 9.2. e 9.3. poderão ser prorrogados, por igual período, por solicitação justificada do adjudicatário e aceita pela Administração.

9.6. O prazo de vigência da contratação é o estabelecido no Termo de Referência.

9.7. Na assinatura do contrato ou instrumento equivalente será exigido o Cadastro Informativo de Créditos não Quitados do Setor Público Federal - Cadin e a comprovação das condições de habilitação e contratação consignadas neste Edital, que deverão ser mantidas pelo fornecedor durante a vigência do contrato.

9.7.1. A existência do registro do Cadin constitui fator impeditivo para a contratação.

10. DOS RECURSOS

10.1. A interposição de recurso referente ao julgamento das propostas, à habilitação ou inabilitação de licitantes, à anulação ou revogação da licitação, observará o disposto no art. 165 da Lei nº 14.133, de 2021.

10.2. O prazo recursal é de 3 (três) dias úteis, contados da data de intimação ou de lavratura da ata.

10.3. Quando o recurso apresentado impugnar o julgamento das propostas ou o ato de habilitação ou inabilitação do licitante:

10.3.1. a intenção de recorrer deverá ser manifestada imediatamente, sob pena de preclusão;

10.3.2. o prazo para a manifestação da intenção de recorrer não será inferior a 10 (dez) minutos.

10.3.3. o prazo para apresentação das razões recursais será iniciado na data de intimação ou de lavratura da ata de habilitação ou inabilitação;

10.4. Os recursos deverão ser encaminhados em campo próprio do sistema.

10.5. O recurso será dirigido à autoridade que tiver editado o ato ou proferido a decisão recorrida, a qual poderá reconsiderar sua decisão no prazo de 3 (três) dias úteis, ou, nesse mesmo prazo, encaminhar recurso para a autoridade superior, a qual deverá proferir sua decisão no prazo de 10 (dez) dias úteis, contado do recebimento dos autos.

10.6. Os recursos interpostos fora do prazo não serão conhecidos.

10.7. O prazo para apresentação de contrarrazões ao recurso pelos demais licitantes será de 3 (três) dias úteis, contados da data da intimação pessoal ou da divulgação da interposição do recurso, assegurada a vista imediata dos elementos indispensáveis à defesa de seus interesses.

10.8. O recurso e o pedido de reconsideração terão efeito suspensivo do ato ou da decisão recorrida até que sobrevenha decisão final da autoridade competente.

10.9. O acolhimento do recurso invalida tão somente os atos insuscetíveis de aproveitamento.

10.10. Os autos do processo permanecerão com vista franqueada aos interessados na sede administrativa do SAAE, situado à Rua Mozart da Silva Pinto, nº 60 - Loteamento do Parque - Machado/MG.

11. DAS INFRAÇÕES ADMINISTRATIVAS E SANÇÕES

11.1. Comete infração administrativa, nos termos da lei, o licitante que, com dolo ou culpa:

11.1.1. deixar de entregar a documentação exigida para o certame ou não entregar qualquer documento que tenha sido solicitado pelo/a Pregoeiro/a durante o certame;

11.1.2. Salvo em decorrência de fato superveniente devidamente justificado, não mantiver a proposta em especial quando:

11.1.2.1. não enviar a proposta adequada ao último lance ofertado ou após a negociação;

11.1.2.2. recusar-se a enviar o detalhamento da proposta quando exigível;

11.1.2.3. pedir para ser desclassificado quando encerrada a etapa competitiva; ou

11.1.2.4. deixar de apresentar amostra;

11.1.2.5. apresentar proposta ou amostra em desacordo com as especificações do edital;

11.1.3. não celebrar o contrato ou não entregar a documentação exigida para a contratação, quando convocado dentro do prazo de validade de sua proposta;

11.1.4. recusar-se, sem justificativa, a assinar o contrato ou a ata de registro de preço, ou a aceitar ou retirar o instrumento equivalente no prazo estabelecido pela Administração;

11.1.5. apresentar declaração ou documentação falsa exigida para o certame ou prestar declaração falsa durante a licitação

11.1.6. fraudar a licitação;

11.1.7. comportar-se de modo inidôneo ou cometer fraude de qualquer natureza, em especial quando:

11.1.7.1. agir em conluio ou em desconformidade com a lei;

11.1.7.2. induzir deliberadamente a erro no julgamento;

11.1.7.3. apresentar amostra falsificada ou deteriorada;

11.1.8. praticar atos ilícitos com vistas a frustrar os objetivos da licitação

11.1.9. praticar ato lesivo previsto no art. 5º da Lei n.º 12.846, de 2013.

11.2. Com fulcro na [Lei nº 14.133, de 2021](#), a Administração poderá, garantida a prévia defesa, aplicar aos licitantes e/ou adjudicatários as seguintes sanções, sem prejuízo das responsabilidades civil e criminal:

11.2.1. advertência;

11.2.2. multa;

11.2.3. impedimento de licitar e contratar e

11.2.4. declaração de inidoneidade para licitar ou contratar, enquanto perdurarem os motivos determinantes da punição ou até que seja promovida sua reabilitação perante a própria autoridade que aplicou a penalidade.

11.3. Na aplicação das sanções serão considerados:

11.3.1. a natureza e a gravidade da infração cometida.

11.3.2. as peculiaridades do caso concreto

11.3.3. as circunstâncias agravantes ou atenuantes

11.3.4. os danos que dela provierem para a Administração Pública

11.3.5. a implantação ou o aperfeiçoamento de programa de integridade, conforme normas e orientações dos órgãos de controle.

11.4. A multa será recolhida no prazo máximo de 30 (trinta) dias úteis, a contar da comunicação oficial.

11.4.1. Para as infrações previstas nos itens 11.1.1, 11.1.2 e 11.1.3, a multa será de 0.5% a 15% do valor do contrato licitado.

11.4.2. Para as infrações previstas nos itens 11.1.4, 11.1.5, 11.1.6, 11.1.7 e 11.1.8, a multa será de 15% a 30% do valor do contrato licitado.

11.5. As sanções de advertência, impedimento de licitar e contratar e declaração de inidoneidade para licitar ou contratar poderão ser aplicadas, cumulativamente ou não, à penalidade de multa.

11.6. Na aplicação da sanção de multa será facultada a defesa do interessado no prazo de 15 (quinze) dias úteis, contado da data de sua intimação.

11.7. A sanção de impedimento de licitar e contratar será aplicada ao responsável em decorrência das infrações administrativas relacionadas nos itens 11.1.1, 11.1.2 e 11.1.3, quando não se justificar a imposição de penalidade mais grave, e impedirá o responsável de licitar e contratar no âmbito da Administração Pública direta e indireta do ente federativo o qual pertencer o órgão ou entidade, pelo prazo máximo de 3 (três) anos.

11.8. Poderá ser aplicada ao responsável a sanção de declaração de inidoneidade para licitar ou contratar, em decorrência da prática das infrações dispostas nos itens 11.1.4, 11.1.5, 11.1.6, 11.1.7 e 11.1.8, bem como pelas infrações administrativas previstas nos itens 11.1.1, 11.1.2 e 11.1.3 que justifiquem a imposição de penalidade mais grave que a sanção de impedimento de licitar e contratar, cuja duração observará o prazo previsto no art. 156, §5º, da Lei n.º 14.133/2021.

11.9. A recusa injustificada do adjudicatário em assinar o contrato ou a ata de registro de preço, ou em aceitar ou retirar o instrumento equivalente no prazo estabelecido pela Administração, descrita no item 11.1.3, caracterizará o descumprimento total da obrigação assumida e o sujeitará às penalidades e à imediata perda da garantia de proposta em favor do órgão ou entidade promotora da licitação, nos termos do art. 45, §4º da IN SEGES/ME n.º 73, de 2022.

11.10. A apuração de responsabilidade relacionadas às sanções de impedimento de licitar e contratar e de declaração de inidoneidade para licitar ou contratar demandará a instauração de processo de responsabilização a ser conduzido por comissão composta por 2 (dois) ou mais servidores estáveis, que avaliará fatos e circunstâncias conhecidos e intimará o licitante ou o adjudicatário para, no prazo de 15 (quinze) dias úteis, contado da data de sua intimação, apresentar defesa escrita e especificar as provas que pretenda produzir.

11.11. Caberá recurso no prazo de 15 (quinze) dias úteis da aplicação das sanções de advertência, multa e impedimento de licitar e contratar, contado da data da intimação, o qual será dirigido à autoridade que tiver proferido a decisão recorrida, que, se não a reconsiderar no prazo de 5 (cinco) dias úteis, encaminhará o recurso com sua motivação à autoridade superior, que deverá proferir sua decisão no prazo máximo de 20 (vinte) dias úteis, contado do recebimento dos autos.

11.12. Caberá a apresentação de pedido de reconsideração da aplicação da sanção de declaração de inidoneidade para licitar ou contratar no prazo de 15 (quinze) dias úteis, contado da data da intimação, e decidido no prazo máximo de 20 (vinte) dias úteis, contado do seu recebimento.

11.13. O recurso e o pedido de reconsideração terão efeito suspensivo do ato ou da decisão recorrida até que sobrevenha decisão final da autoridade competente.

11.14. A aplicação das sanções previstas neste edital não exclui, em hipótese alguma, a obrigação de reparação integral dos danos causados.

11.15. Para a garantia da ampla defesa e contraditório dos licitantes, as notificações serão enviadas eletronicamente para os endereços de e-mail informados na proposta comercial, bem como os cadastrados pela empresa no SICAF.

11.15.1. Os endereços de e-mail informados na proposta comercial e/ou cadastrados no Sicafe serão considerados de uso contínuo da empresa, não cabendo alegação de desconhecimento das comunicações a eles comprovadamente enviadas.

12. DA IMPUGNAÇÃO AO EDITAL E DO PEDIDO DE ESCLARECIMENTO

12.1. Qualquer pessoa é parte legítima para impugnar este Edital por irregularidade na aplicação da Lei nº 14.133, de 2021, devendo protocolar o pedido até 3 (três) dias úteis antes da data da abertura do certame.

12.2. A resposta à impugnação ou ao pedido de esclarecimento será divulgado em sítio eletrônico oficial no prazo de até 3 (três) dias úteis, limitado ao último dia útil anterior à data da abertura do certame.

12.3. A impugnação e o pedido de esclarecimento poderão ser realizados por forma eletrônica, pelos seguintes meios: bll.org.br

12.4. As impugnações e pedidos de esclarecimentos não suspendem os prazos previstos no certame.

12.5. A concessão de efeito suspensivo à impugnação é medida excepcional e deverá ser motivada pelo agente de contratação, nos autos do processo de licitação.

12.6. Acolhida a impugnação, será definida e publicada nova data para a realização do certame.

13. DAS DISPOSIÇÕES GERAIS

13.1. Será divulgada ata da sessão pública no sistema eletrônico.

13.2. Não havendo expediente ou ocorrendo qualquer fato superveniente que impeça a realização do certame na data marcada, a sessão será automaticamente transferida para o primeiro dia útil subsequente, no mesmo horário anteriormente estabelecido, desde que não haja comunicação em contrário, pelo Pregoeiro.

13.3. Todas as referências de tempo no Edital, no aviso e durante a sessão pública observarão o horário de Brasília - DF.

13.4. A homologação do resultado desta licitação não implicará direito à contratação.

13.5. As normas disciplinadoras da licitação serão sempre interpretadas em favor da ampliação da disputa entre os interessados, desde que não comprometam o interesse da Administração, o princípio da isonomia, a finalidade e a segurança da contratação.

13.6. Os licitantes assumem todos os custos de preparação e apresentação de suas propostas e a Administração não será, em nenhum caso, responsável por esses custos, independentemente da condução ou do resultado do processo licitatório.

13.7. Na contagem dos prazos estabelecidos neste Edital e seus Anexos, excluir-se-á o dia do início e incluir-se-á o do vencimento. Só se iniciam e vencem os prazos em dias de expediente na Administração.

13.8. O desatendimento de exigências formais não essenciais não importará o afastamento do licitante, desde que seja possível o aproveitamento do ato, observados os princípios da isonomia e do interesse público.

13.9. Em caso de divergência entre disposições deste Edital e de seus anexos ou demais peças que compõem o processo, prevalecerá as deste Edital.

13.10. O Edital e seus anexos estão disponíveis, na íntegra, no Portal Nacional de Contratações Públicas (PNCP), endereço eletrônico <https://bll.org.br> e endereço eletrônico <https://saaemachado.mg.gov.br/categoria/licitacoes-em-andamento/>

13.11. Integram este Edital, para todos os fins e efeitos, os seguintes anexos:

13.11.1. ANEXO I - Termo de Referência.

13.11.1.1. Apêndice do Anexo I – Estudo Técnico Preliminar;

13.11.1.2. Anexo I do Termo de Referência – Planilha Orçamentária;

13.11.1.3. Anexo II do Termo de Referência – Cronograma Físico Financeiro;

13.11.1.4. Anexo III do Termo de Referência – Projeto Base Reservatório;

13.11.1.5. Anexo IV do Termo de Referência – BDI;

13.11.1.6. Anexo V do Termo de Referência – Termo Justificativa Técnica;

13.11.1.7. Anexo VI do Termo de Referência – Curva Base ABC;

13.11.1.8 Anexo VII do Termo de Referência – Mapa de Risco.

13.11.2. ANEXO II – Minuta de Contrato

13.11.3 ANEXO III - Modelo de declaração obrigatória para participação

Machado, 08 de julho de 2025.

 Assinado de forma digital por JOSE ANTONIO DE ARAUJO JUNIOR:00254069061
Dados: 2025.07.08 08:50:15 -03'00'

.....
José Antônio de Araújo Junior

Diretor

AGU - Advocacia Geral da União / CGU - Consultoria-Geral da União / Câmara Nacional de Modelos de Licitações e Contratos da Consultoria-Geral da União

Atualização: NOV/2024

Edital modelo para Pregão Eletrônico - Lei nº 14.133, de 2021.

Aprovado pela Secretaria de Gestão e Inovação. Identidade visual pela Secretaria de Gestão e Inovação

Código de Identificação : 75e2991743602973038



SERVIÇO AUTÔNOMO DE ÁGUA E ESGOTO

Autarquia Municipal criada pela Lei nº 549/66

Rua Mozart da Silva Pinto, nº 60, Bairro Loteamento do Parque, Machado – MG, CEP.: 37.750-000

Telefones: (35) 3295-0750 – E-mail: compras@saaemachado.mg.gov.br

Processo Administrativo nº 015/2025

TERMO DE REFERÊNCIA – 002/2025 – SOMEXP

1. CONDIÇÕES GERAIS DA CONTRATAÇÃO

1.1. Contratação de obra a ser executada por uma empresa especializada em execução de base de reservatório d'água com capacidade de 110.000 litros, incluindo material e mão de obra nos termos da tabela abaixo, conforme condições e exigências estabelecidas neste instrumento, na Planilha Orçamentária disposta no Anexo I, Cronograma Físico Financeiro - Anexo II, Projeto Base - Anexo III e, conforme Matriz de Risco – Anexo VII.

ITEM	ESPECIFICAÇÃO	CATSER	UNIDADE DE MEDIDA	QUANTIDADE	VALOR UNITÁRIO	BDI – 23,54%	VALOR TOTAL
1	EXECUÇÃO DA BASE DE RESERVATÓRIO D'ÁGUA 110.000 LITROS, INCLUSO MATERIAL E MÃO DE OBRA.	1449	Serviço	1	R\$ 30.833,80	R\$ 7.258,28	R\$ 38.092,08

Classificação do objeto quanto à heterogeneidade ou complexidade

1.2. O objeto da contratação tem a natureza de obra, conforme justificativa constante do Estudo Técnico Preliminar.

Classificação do objeto quanto ao modelo de execução

1.3. O serviço é enquadrado como não contínuos ou contratados por escopo.

Prazo de vigência

1.4. O prazo de vigência da contratação é de 40 dias corridos contados a partir da assinatura do contrato pelo último subscritor, na forma do artigo 105 da Lei nº 14.133, de 2021.

1.5. O contrato ou outro instrumento hábil que o substitua oferece maior detalhamento das regras que serão aplicadas em relação à vigência da contratação.

2. FUNDAMENTAÇÃO E DESCRIÇÃO DA NECESSIDADE DA CONTRATAÇÃO

2.1. A Fundamentação da Contratação e de seus quantitativos encontra-se pormenorizada em tópico específico dos Estudos Técnicos Preliminares, apêndice deste Termo de Referência.

2.2. O objeto da contratação está previsto no Plano de Contratações Anual de 2025, conforme detalhamento a seguir:

- I) *ID PCA no PNCP: 22228688000102-0-000001/2025;*
- II) *Data de publicação no PNCP: 14/04/2025;*
- III) *Id do item no PCA: 41;*
- IV) *Classe/Grupo: 46134;*
- V) *Identificador da Futura Contratação: Não Consta.*

3. DESCRIÇÃO DA SOLUÇÃO COMO UM TODO CONSIDERADO O CICLO DE VIDA DO OBJETO

3.1. A descrição da solução como um todo se encontra pormenorizada em tópico específico dos Estudos Técnicos Preliminares, apêndice deste Termo de Referência.

4. REQUISITOS DA CONTRATAÇÃO

Sustentabilidade

4.1. Os produtos e serviços a serem fornecidos deverão obedecer às normas e critérios de sustentabilidade, que se baseiam no Guia Nacional de Contratações Sustentáveis.

4.2. Os critérios de sustentabilidade a serem seguidos pela Contratada constam no Estudo Técnico Preliminar.

4.3. A empresa deve prezar pela realização de práticas de sustentabilidade sob as suas diferentes dimensões: ambiental, social e econômica.

4.4. A Contratada deverá observar as diretrizes, critérios e procedimentos para a gestão dos resíduos da construção civil estabelecidos na Lei nº 12.305, de 2010 – Política Nacional de Resíduos Sólidos, artigos 3º e 10º da Resolução nº 307, de 05/07/2002, do Conselho Nacional de Meio Ambiente – CONAMA e Instrução Normativa SLTI /MPOG nº 1, de 19/01/2010.

4.5. O descumprimento dos critérios de sustentabilidade implicará em sanções contratuais.

4.6. Toda documentação comprobatória deverá estar disponível para inspeção e auditoria.

4.7. As exigências de sustentabilidade não eximem a contratada do cumprimento integral das normas técnicas aplicáveis (ABNT, NBR, NR, etc...).

Indicação de marcas ou modelos

4.8. Na presente contratação não será necessário à indicação de marcas ou modelos.

Da vedação de utilização de marca/produto na execução do serviço

4.9. Na presente contratação não será vedada a utilização de marca/produto na execução do serviço.

Da exigência de carta de solidariedade

4.10. Não haverá exigência de carta de solidariedade.

Subcontratação

4.11. Poderão ser subcontratadas as seguintes parcelas do objeto:

- 4.11.1 Concreto usinado;
- 4.11.2 Ferragens pré-armadas; e
- 4.11.3 Perfuração das estacas.

4.12. Em qualquer hipótese de subcontratação, permanece a responsabilidade integral do Contratado pela perfeita execução contratual, cabendo-lhe realizar a supervisão e coordenação das atividades do subcontratado, bem como responder perante o Contratante pelo rigoroso cumprimento das obrigações contratuais correspondentes ao objeto da subcontratação.

4.13. A subcontratação depende de autorização prévia do Contratante, a quem incumbe avaliar se o subcontratado cumpre os requisitos de qualificação técnica necessários para a execução do objeto.

4.14. O Contratado apresentará à Administração documentação que comprove a capacidade técnica do subcontratado, que será avaliada e juntada aos autos do processo correspondente.

4.15. É vedada a subcontratação de pessoa física ou jurídica, se aquela ou os dirigentes desta mantiverem vínculo de natureza técnica, comercial, econômica, financeira, trabalhista ou civil com dirigente do órgão ou entidade contratante ou com agente público que desempenhe função na contratação ou atue na fiscalização ou na gestão do contrato, ou se deles forem cônjuge, companheiro ou parente em linha reta, colateral, ou por afinidade, até o terceiro grau.

Garantia da contratação

4.16. Não haverá exigência da garantia da contratação dos art. 96 e seguintes da Lei nº 14.133, de 2021, pelas razões constantes do Estudo Técnico Preliminar.

Vistoria

4.17. A avaliação prévia do local de execução dos serviços é imprescindível para o conhecimento pleno das condições e peculiaridades do objeto a ser contratado, sendo assegurado ao interessado o direito

de realização de vistoria prévia, acompanhado por servidor designado para esse fim, de segunda à sexta-feira, das 08:00 horas às 16:00 horas.

- 4.18. Serão disponibilizados data e horário diferentes aos interessados em realizar a vistoria prévia.
- 4.19. Para a vistoria, o representante legal da empresa ou responsável técnico deverá estar devidamente identificado, apresentando documento de identidade civil e documento expedido pela empresa comprovando sua habilitação para a realização da vistoria.
- 4.20. A visita deverá ser agendada com no mínimo dois dias de antecedência, estritamente pelo e-mail: compras@saaemachado.mg.gov.br.
- 4.21. Caso o interessado opte por não realizar a vistoria, deverá prestar declaração formal assinada pelo seu responsável técnico acerca do conhecimento pleno das condições e peculiaridades da contratação.
- 4.22. A não realização da vistoria não poderá embasar posteriores alegações de desconhecimento das instalações, dúvidas ou esquecimentos de quaisquer detalhes dos locais da prestação dos serviços, devendo o Contratado assumir os ônus dos serviços decorrentes.

Instalação de escritório

- 4.23. Diante o objeto não será necessária à instalação de escritório no município.

Margem de Preferência

- 4.24. Não será necessária margem de preferência.

5. MODELO DE EXECUÇÃO DO OBJETO

Condições de execução

5.1. A execução do objeto seguirá a seguinte dinâmica:

- 5.1.1 Recepção e análise da documentação da Sondagem e Projeto fornecidos pela Autarquia;
- 5.1.2 Preparação do Local e Instalação do Canteiro de Obras;
- 5.1.3 Execução da Escavação;
- 5.1.4 Montagem das armaduras;
- 5.1.5 Montagem e amarração das formas;
- 5.1.6 Execução da Concretagem;
- 5.1.7 Limpeza do Local e entrega da Obra.
- 5.1.8 Descrição detalhada dos métodos, rotinas, etapas, tecnologias, procedimentos, frequência e periodicidade de execução do trabalho estão pormenorizados no Anexo I - Planilha Orçamentária e Anexo II – Cronograma Físico-Financeiro.
- 5.1.9 O cronograma de realização dos serviços com as respectivas etapas, que serão semanais, está detalhado no Anexo II – Cronograma Físico-Financeiro.
 - 5.1.9.1. A cada etapa concluída a Contratada deverá solicitar a aprovação da Contratante para início da etapa posterior.

5.1.10 A obra deverá ser executada sob fiscalização do órgão Contratante, com acompanhamento técnico de engenheiro responsável habilitado, conforme item 5.1.13, e adoção de práticas de segurança, saúde do trabalho e proteção ambiental.

5.1.11 O prazo de início da execução do objeto será de 10 dias corridos a partir da assinatura do contrato pelo último subscritor.

5.1.12 O prazo máximo para entrega da obra será de 30 (trinta) dias corridos a partir do início da execução.

5.1.13 Será exigida a emissão da Anotação de Responsabilidade Técnica - ART pelo responsável técnico da obra antes do início da execução do objeto.

5.1.14 A Contratada deverá responder pela ocorrência de acidente de trabalho durante a execução da obra.

5.1.15 A execução dos serviços com qualidade abaixo da especificada na contratação e/ou em desacordo com as normas técnicas e legislações vigentes sofrerão as sanções previstas na cláusula 8 deste Termo.

5.1.16 A Contratada arcará com os prejuízos advindos do atraso da obra decorrentes de chuvas ou outros eventos climáticos e ambientais.

5.1.16.1. A Contratada arcará com os prejuízos advindos de chuvas ocorridas dentro das médias históricas dos últimos 12 meses, sendo justificável atraso na execução da obra somente se registradas chuvas acima da média histórica.

Local e horário da prestação dos serviços

5.2. Os serviços serão prestados no seguinte endereço: Rua José Maria Pereira, s/n, B. Jardim Nova Machado, Machado-MG;

5.3. Os serviços serão prestados no seguinte horário: das 7:00hs da manhã às 17:00hs da tarde.

Rotinas a serem cumpridas

5.3.1 A execução contratual observará as rotinas:

5.3.1.1. A contratada, para início da execução da obra, deverá buscar na sede do SAAE, às 7:00hs da manhã, um servidor designado pela Autarquia para mostrar o local da execução do objeto e abrir os portões de acesso à execução da obra;

5.3.1.2. A Contratada, no final do expediente, trancará os portões e portas abertas durante a execução da obra;

5.3.1.2.1. A Contratada deverá manter a vigilância da obra e se responsabilizará pelos danos e prejuízos oriundos de roubos e furtos;

5.3.1.3. No final da obra a Contratada deverá providenciar a limpeza do local e providenciar o descarte das embalagens dos produtos utilizados.

Materiais a serem disponibilizados

- 5.4. Para a perfeita execução dos serviços, a Contratada deverá disponibilizar os materiais, equipamentos, ferramentas e utensílios necessários, nas quantidades e qualidades estimadas, conforme estabelecido no Anexo I – Planilha Orçamentária, promovendo sua substituição quando necessário, para a perfeita execução do contrato.
- 5.5. Os serviços objeto desta licitação deverão ser prestados pela CONTRATADA sob supervisão do fiscal do contrato compreendendo:
- a) A Contratada deverá fornecer todos os equipamentos e materiais necessários à boa execução dos serviços, inclusive uniformes, EPI's, materiais, insumos e o emprego de ferramentas e equipamentos.
 - b) Somente será permitida a execução dos serviços pelos empregados da Contratada devidamente uniformizados e portando os equipamentos de proteção individual necessários.

Informações relevantes para o dimensionamento da proposta

- 5.6. A demanda do órgão tem como base as seguintes características:
- 5.6.1. Execução de base que seja capaz de suportar um reservatório de água com capacidade de 110 (cento e dez) mil litros de água, sendo responsável por receber e distribuir ao solo as cargas geradas pelo reservatório servindo também como ancoragem para o mesmo.
 - 5.6.2. A base será executada em concreto fck 25MPA, com armaduras em aço CA 50, sobre estacas escavadas com trado de profundidade igual a 9 metros, armadas com aço CA 50 e CA 60 e concretadas com concreto fck 25MPA.
 - 5.6.3. As etapas da obra serão: limpeza do terreno, escavação das estacas, retirada do solo escavado, montagem das armaduras das estacas, concretagem das estacas, montagem das armaduras da base, montagem das formas para concretagem, concretagem da base, retirada das formas e escoramentos.
 - 5.6.4. O prazo de conclusão da obra será de 30 (trinta) dias corridos contados do início de sua execução.

Especificação da garantia do serviço

- 5.7. O prazo de garantia contratual dos serviços, complementar à garantia legal da Lei nº 8.078, de 11 de setembro de 1990 (Código de Defesa do Consumidor) e da Lei 14.133/21, de 1º de Abril de 2021 (Lei de Licitações e Contratos Administrativos), será de 60 (sessenta) meses contados a partir do término da garantia legal.

Uniformes

- 5.8. Os uniformes a serem fornecidos pelo Contratado a seus empregados deverão ser condizentes com a atividade a ser desempenhada no órgão Contratante, compreendendo peças para todas as estações climáticas do ano, sem qualquer repasse do custo para o empregado.
- 5.9. Os uniformes deverão ser entregues mediante recibo, cuja cópia, devidamente acompanhada do original para conferência, deverá ser enviada ao servidor responsável pela fiscalização do contrato.

Procedimentos de transição e finalização do contrato

5.10. Não serão necessários procedimentos de transição e finalização do contrato devido às características do objeto.

6. MODELO DE GESTÃO DO CONTRATO

6.1. O contrato deverá ser executado fielmente pelas partes, de acordo com as cláusulas avençadas e as normas da Lei nº 14.133, de 2021, e cada parte responderá pelas consequências de sua inexecução total ou parcial.

6.2. Em caso de impedimento, ordem de paralisação ou suspensão do contrato, o cronograma de execução será prorrogado automaticamente pelo tempo correspondente, anotadas tais circunstâncias mediante simples apostila.

6.3. As comunicações entre o órgão ou entidade e o Contratado devem ser realizadas por escrito sempre que o ato exigir tal formalidade, admitindo-se o uso de mensagem eletrônica para esse fim.

6.4. O órgão ou entidade poderá convocar o preposto da empresa para adoção de providências que devam ser cumpridas de imediato.

6.5. Após a assinatura do contrato ou instrumento equivalente, o órgão ou entidade poderá convocar o representante da empresa contratada para reunião inicial para apresentação do plano de fiscalização, que conterá informações acerca das obrigações contratuais, dos mecanismos de fiscalização, das estratégias para execução do objeto, do plano complementar de execução do Contratado, quando houver, do método de aferição dos resultados e das sanções aplicáveis, dentre outros.

Preposto

6.6. O Contratado designará formalmente o preposto da empresa, antes do início da prestação dos serviços, indicando no instrumento os poderes e deveres em relação à execução do objeto contratado.

6.7. O Contratado não necessitará manter preposto da empresa no local da execução do objeto durante o período de execução da obra.

6.8. O Contratante poderá recusar, desde que justificadamente, a indicação ou a manutenção do preposto da empresa, hipótese em que o Contratado designará outro para o exercício da atividade.

Rotinas de Fiscalização

6.9. A execução do contrato deverá ser acompanhada e fiscalizada pelo(s) fiscal(is) do contrato, ou pelos respectivos substitutos.

Fiscalização Técnica

6.10. O fiscal técnico do contrato acompanhará a execução do contrato, para que sejam cumpridas todas as condições estabelecidas no contrato, de modo a assegurar os melhores resultados para a Administração, inclusive no cumprimento das metas e obrigações de sustentabilidade.

- 6.11. O fiscal técnico do contrato anotar no histórico de gerenciamento do contrato todas as ocorrências relacionadas à execução do contrato, com a descrição do que for necessário para a regularização das faltas ou dos defeitos observados.
- 6.12. Identificada qualquer inexactidão ou irregularidade, o fiscal técnico do contrato emitirá notificações para a correção da execução do contrato, determinando prazo para a correção.
- 6.13. O fiscal técnico do contrato informará ao gestor do contrato, em tempo hábil, a situação que demandar decisão ou adoção de medidas que ultrapassem sua competência, para que adote as medidas necessárias e saneadoras, se for o caso.
- 6.14. No caso de ocorrências que possam inviabilizar a execução do contrato nas datas aprazadas, o fiscal técnico do contrato comunicará o fato imediatamente ao gestor do contrato.
- 6.15. O fiscal técnico do contrato comunicará ao gestor do contrato, em tempo hábil, o término do contrato sob sua responsabilidade, com vistas à tempestiva renovação ou à prorrogação contratual.
- 6.16. A fiscalização de que trata esta cláusula não exclui nem reduz a responsabilidade do Contratado, inclusive perante terceiros, por qualquer irregularidade, ainda que resultante de imperfeições técnicas, vícios redibitórios, ou emprego de material inadequado ou de qualidade inferior e, na ocorrência desta, não implica corresponsabilidade do Contratante ou de seus agentes, gestores e fiscais, de conformidade.
- 6.17. As disposições previstas neste Termo de Referência não excluem o disposto no Anexo VIII da Instrução Normativa SEGES/MP nº 05, de 2017, aplicável no que for pertinente à contratação, por força da Instrução Normativa Seges/ME nº 98, de 26 de dezembro de 2022.

Fiscalização Administrativa

- 6.18. O fiscal administrativo do contrato verificará a manutenção das condições de habilitação da contratada, acompanhará o empenho, o pagamento, as garantias, as glosas e a formalização de apostilamento e termos aditivos, solicitando quaisquer documentos comprobatórios pertinentes, caso necessário.
- 6.19. Caso ocorra descumprimento das obrigações contratuais, o fiscal administrativo do contrato atuará tempestivamente na solução do problema, reportando ao gestor do contrato para que tome as providências cabíveis, quando ultrapassar a sua competência.

Gestor do Contrato

6.20. Cabe ao gestor do contrato:

6.20.1 coordenar a atualização do processo de acompanhamento e fiscalização do contrato contendo todos os registros formais da execução no histórico de gerenciamento do contrato, a exemplo da ordem de serviço, do registro de ocorrências, das alterações e das prorrogações contratuais, elaborando relatório com vistas à verificação da necessidade de adequações do contrato para fins de atendimento da finalidade da administração.

6.20.2 acompanhar os registros realizados pelos fiscais do contrato, de todas as ocorrências relacionadas à execução do contrato e as medidas adotadas, informando, se for o caso, à autoridade superior àquelas que ultrapassarem a sua competência.

6.20.3 acompanhar a manutenção das condições de habilitação da contratada, para fins de empenho de despesa e pagamento, e anotar os problemas que obstem o fluxo normal da liquidação e do pagamento da despesa no relatório de riscos eventuais.

6.20.4 emitir documento comprobatório da avaliação realizada pelos fiscais técnico, administrativo e setorial quanto ao cumprimento de obrigações assumidas pelo Contratado, com menção ao seu desempenho na execução contratual, baseado nos indicadores objetivamente definidos e aferidos, e a eventuais penalidades aplicadas, devendo constar do cadastro de atesto de cumprimento de obrigações.

6.20.5 tomar providências para a formalização de processo administrativo de responsabilização para fins de aplicação de sanções, a ser conduzido pela comissão de que trata o art. 158 da Lei nº 14.133, de 2021, ou pelo agente ou pelo setor com competência para tal, conforme o caso.

6.20.6 elaborar relatório final com informações sobre a consecução dos objetivos que tenham justificado a contratação e eventuais condutas a serem adotadas para o aprimoramento das atividades da Administração.

6.20.7 enviar a documentação pertinente ao setor de contratos para a formalização dos procedimentos de liquidação e pagamento, no valor dimensionado pela fiscalização e gestão nos termos do contrato.

6.20.8 receber e dar encaminhamento imediato:

6.20.8.1. às denúncias de discriminação, violência e assédio no ambiente de trabalho, conforme o art. 2º, inciso III, do Decreto n.º 12.174/2024;

6.20.8.2. à notificação formal de que a empresa contratada está descumprindo suas obrigações trabalhistas, enviada pelo trabalhador, sindicato, Ministério do Trabalho, Ministério Público, Defensoria Pública ou por qualquer outro meio idôneo.

7. CRITÉRIOS DE MEDIÇÃO E PAGAMENTO

7.1. Será indicada a retenção ou glosa no pagamento, proporcional à irregularidade verificada, sem prejuízo das sanções cabíveis, caso se constate que o Contratado:

7.1.1 não produziu os resultados acordados;

7.1.2 deixou de executar, ou não executou com a qualidade mínima exigida as atividades contratadas; ou

7.1.3 deixou de utilizar materiais e recursos humanos exigidos para a execução do serviço, ou os utilizou com qualidade ou quantidade inferior à demandada.

Do recebimento

7.2. Os serviços serão recebidos provisoriamente, no prazo de 5 (*cinco*) dias, pelos fiscais técnico e administrativo, mediante termos detalhados, quando verificado o cumprimento das exigências de caráter técnico e administrativo.

7.2.1 Ao final de cada etapa da execução contratual, conforme previsto no Cronograma Físico-Financeiro, o Contratado apresentará a medição prévia dos serviços executados no período, por meio de planilha e memória de cálculo detalhada.

7.2.2 Uma etapa será considerada efetivamente concluída quando os serviços previstos para aquela etapa, no Cronograma Físico-Financeiro, estiverem executados em sua totalidade.

7.2.3 O Contratado também apresentará, a cada medição, os documentos comprobatórios da procedência legal dos produtos e subprodutos florestais utilizados naquela etapa da execução contratual, quando for o caso.

- 7.3. O prazo para recebimento provisório será contado do recebimento de comunicação de cobrança oriunda do Contratado com a comprovação da prestação dos serviços a que se refere à parcela a ser paga.
- 7.4. O fiscal técnico do contrato realizará o recebimento provisório do objeto do contrato mediante termo detalhado que comprove o cumprimento das exigências de caráter técnico.
- 7.5. O fiscal administrativo do contrato realizará o recebimento provisório do objeto do contrato mediante termo detalhado que comprove o cumprimento das exigências de caráter administrativo.
- 7.6. O fiscal setorial do contrato, quando houver, realizará o recebimento provisório sob o ponto de vista técnico e administrativo.
- 7.7. Para efeito de recebimento provisório, será considerado para fins de faturamento o período semanal, conforme detalhado no Cronograma Físico-Financeiro, Anexo II.
- 7.8. Ao final de cada período/evento de faturamento:
- 7.8.1 o fiscal técnico do contrato deverá apurar o resultado das avaliações da execução do objeto e, se for o caso, a análise do desempenho e qualidade da prestação dos serviços realizados em consonância com os indicadores previstos no ato convocatório, que poderá resultar no redimensionamento de valores a serem pagos à contratada, registrando em relatório a ser encaminhado ao gestor do contrato;
- 7.8.2 o fiscal administrativo deverá verificar a efetiva realização dos dispêndios concernentes aos salários e às obrigações trabalhistas, previdenciárias e com o FGTS do mês anterior, dentre outros, emitindo relatório que será encaminhado ao gestor do contrato.
- 7.9. Será considerado como ocorrido o recebimento provisório com a entrega do termo detalhado ou, em havendo mais de um a ser feito, com a entrega do último.
- 7.10. O Contratado fica obrigado a reparar, corrigir, remover, reconstruir ou substituir, às suas expensas, no todo ou em parte, o objeto em que se verificarem vícios, defeitos ou incorreções resultantes da execução ou materiais empregados, cabendo à fiscalização não atestar a última e/ou única medição de serviços até que sejam sanadas todas as eventuais pendências que possam vir a ser apontadas no recebimento provisório.
- 7.11. A fiscalização não efetuará o ateste da última e/ou única medição de serviços até que sejam sanadas todas as eventuais pendências que possam vir a ser apontadas no recebimento provisório.
- 7.12. O recebimento provisório também ficará sujeito, quando cabível, à conclusão de todos os testes de campo e à entrega dos Manuais e Instruções exigíveis.
- 7.13. Os serviços poderão ser rejeitados, no todo ou em parte, quando em desacordo com as especificações constantes neste Termo de Referência e na proposta, sem prejuízo da aplicação das penalidades.
- 7.14. Quando a fiscalização for exercida por um único servidor, o Termo Detalhado deverá conter o registro, a análise e a conclusão acerca das ocorrências na execução do contrato, em relação à fiscalização técnica e administrativa e demais documentos que julgar necessários, devendo encaminhá-los ao gestor do contrato para recebimento definitivo.
- 7.15. Os serviços serão recebidos definitivamente no prazo de 10 (dez) dias, contados do recebimento provisório, por servidor ou comissão designada pela autoridade competente, após a verificação da qualidade e quantidade do serviço e consequente aceitação mediante termo detalhado, obedecendo os seguintes procedimentos:
- 7.15.1 Emitir documento comprobatório da avaliação realizada pelos fiscais técnico, administrativo e setorial, quando houver, no cumprimento de obrigações assumidas pelo Contratado, com menção ao

seu desempenho na execução contratual, baseado em indicadores objetivamente definidos e aferidos, e a eventuais penalidades aplicadas, devendo constar do cadastro de atesto de cumprimento de obrigações, conforme regulamento.

7.15.2 Realizar a análise dos relatórios e de toda a documentação apresentada pela fiscalização e, caso haja irregularidades que impeçam a liquidação e o pagamento da despesa, indicar as cláusulas contratuais pertinentes, solicitando ao Contratado, por escrito, as respectivas correções;

7.15.3 Emitir Termo Detalhado para efeito de recebimento definitivo dos serviços prestados, com base nos relatórios e documentações apresentadas; e

7.15.4 Comunicar a empresa para que emita a Nota Fiscal ou Fatura, com o valor exato dimensionado pela fiscalização.

7.15.5 Enviar a documentação pertinente ao setor de contratos para a formalização dos procedimentos de liquidação e pagamento, no valor dimensionado pela fiscalização e gestão.

7.16. No caso de controvérsia sobre a execução do objeto, quanto à dimensão, qualidade e quantidade, deverá ser observado o teor do art. 143 da Lei nº 14.133, de 2021, comunicando-se à empresa para emissão de Nota Fiscal quanto à parcela incontroversa da execução do objeto, para efeito de liquidação e pagamento.

7.17. Nenhum prazo de recebimento ocorrerá enquanto pendente a solução, pelo Contratado, de inconsistências verificadas na execução do objeto ou no instrumento de cobrança.

7.18. O recebimento provisório ou definitivo não excluirá a responsabilidade civil pela solidez e pela segurança do serviço nem a responsabilidade ético-profissional pela perfeita execução do contrato.

Liquidação

7.19. Recebida a Nota Fiscal ou documento de cobrança equivalente, correrá o prazo de dez dias úteis para fins de liquidação, na forma desta seção, prorrogáveis por igual período, nos termos do art. 7º, §3º da Instrução Normativa SEGES/ME nº 77/2022.

7.20. O prazo de que trata o item anterior será reduzido à metade, mantendo-se a possibilidade de prorrogação, nos casos de contratações decorrentes de despesas cujos valores não ultrapassem o limite de que trata o inciso II do art. 75 da Lei nº 14.133, de 2021

7.21. Para fins de liquidação, o setor competente deve verificar se a Nota Fiscal ou Fatura apresentada expressa os elementos necessários e essenciais do documento, tais como:

- I) o prazo de validade;
- II) a data da emissão;
- III) os dados do contrato e do órgão contratante;
- IV) o período respectivo de execução do contrato;
- V) o valor a pagar; e
- VI) eventual destaque do valor de retenções tributárias cabíveis.

7.22. Havendo erro na apresentação da Nota Fiscal/Fatura, ou circunstância que impeça a liquidação da despesa, esta ficará sobrestada até que o Contratado providencie as medidas saneadoras, reiniciando-se o prazo após a comprovação da regularização da situação, sem ônus ao Contratante.

7.23. A Nota Fiscal ou Fatura deverá ser obrigatoriamente acompanhada da comprovação da regularidade fiscal, constatada por meio de consulta on-line ao SICAF ou, na impossibilidade de acesso ao referido Sistema, mediante consulta aos sítios eletrônicos oficiais ou à documentação mencionada no art. 68 da Lei nº 14.133/2021.

7.24. A Administração deverá realizar consulta ao SICAF para:

- 7.24.1 verificar a manutenção das condições de habilitação exigidas;
- 7.24.2 identificar possível razão que impeça a participação em licitação/contratação no âmbito do órgão ou entidade, tais como a proibição de contratar com a Administração ou com o Poder Público, bem como ocorrências impeditivas indiretas.
- 7.25. Constatando-se, junto ao SICAF, a situação de irregularidade do Contratado, será providenciada sua notificação, por escrito, para que, no prazo de 5 (cinco) dias úteis, regularize sua situação ou, no mesmo prazo, apresente sua defesa. O prazo poderá ser prorrogado uma vez, por igual período, a critério do Contratante.
- 7.26. Não havendo regularização ou sendo a defesa considerada improcedente, o Contratante deverá comunicar aos órgãos responsáveis pela fiscalização da regularidade fiscal quanto à inadimplência do Contratado, bem como quanto à existência de pagamento a ser efetuado, para que sejam acionados os meios pertinentes e necessários para garantir o recebimento de seus créditos.
- 7.27. Persistindo a irregularidade, o Contratante deverá adotar as medidas necessárias à rescisão contratual nos autos do processo administrativo correspondente, assegurada ao Contratado a ampla defesa.
- 7.28. Havendo a efetiva execução do objeto, os pagamentos serão realizados normalmente, até que se decida pela rescisão do contrato, caso o Contratado não regularize sua situação junto ao SICAF.

Prazo de pagamento

- 7.29. O pagamento será efetuado no prazo máximo de até dez dias úteis, contados da finalização da liquidação da despesa, conforme seção anterior, nos termos da Instrução Normativa SEGES/ME nº 77, de 2022.
- 7.30. No caso de atraso pelo Contratante, os valores devidos ao Contratado serão atualizados monetariamente entre o termo final do prazo de pagamento até a data de sua efetiva realização, mediante aplicação do índice IPCA de correção monetária.

Forma de pagamento

- 7.31. O pagamento será realizado por meio de ordem bancária, para crédito em banco, agência e conta corrente indicado pelo Contratado.
- 7.32. Será considerada data do pagamento o dia em que constar como emitida a ordem bancária para pagamento.
- 7.33. Quando do pagamento, será efetuada a retenção tributária prevista na legislação aplicável.
- 7.33.1 Independentemente do percentual de tributo inserido na planilha, quando houver, serão retidos na fonte, quando da realização do pagamento, os percentuais estabelecidos na legislação vigente.
- 7.34. O Contratado regularmente optante pelo Simples Nacional, nos termos da Lei Complementar nº 123, de 2006, não sofrerá a retenção tributária quanto aos impostos e contribuições abrangidos por aquele regime. No entanto, o pagamento ficará condicionado à apresentação de comprovação, por meio de documento oficial, de que faz jus ao tratamento tributário favorecido previsto na referida Lei Complementar.

Cessão de Crédito

7.35. As cessões de crédito dependerão de prévia aprovação do Contratante.

7.35.1 A eficácia da cessão de crédito, em relação à Administração, está condicionada à celebração de termo aditivo ao contrato administrativo.

7.35.2 Sem prejuízo do regular atendimento da obrigação contratual de cumprimento de todas as condições de habilitação por parte do Contratado (cedente), a celebração do aditamento de cessão de crédito e a realização dos pagamentos respectivos também se condicionam à regularidade fiscal e trabalhista do cessionário, bem como à certificação de que o cessionário não se encontra impedido de licitar e contratar com o Poder Público, conforme a legislação em vigor, ou de receber benefícios ou incentivos fiscais ou creditícios, direta ou indiretamente, conforme o art. 12 da Lei nº 8.429, de 1992, nos termos do Parecer JL-01, de 18 de maio de 2020.

7.35.3 O crédito a ser pago à cessionária é exatamente aquele que seria destinado à cedente (Contratado) pela execução do objeto contratual, restando absolutamente incólumes todas as defesas e exceções ao pagamento e todas as demais cláusulas exorbitantes ao direito comum aplicáveis no regime jurídico de direito público incidente sobre os contratos administrativos, incluindo a possibilidade de pagamento em conta vinculada ou de pagamento pela efetiva comprovação do fato gerador, quando for o caso, e o desconto de multas, glosas e prejuízos causados à Administração.

7.35.4 A cessão de crédito não afetará a execução do objeto contratado, que continuará sob a integral responsabilidade do Contratado.

7.36. O disposto nesta seção não afeta as operações de crédito de que trata a Instrução Normativa SEGES/MGI nº 82, de 21 de fevereiro de 2025, as quais ficam por esta regidas.

8. INFRAÇÕES E SANÇÕES ADMINISTRATIVAS

8.1. Comete infração administrativa, nos termos da Lei nº 14.133, de 2021, o Contratado que:

- a) der causa à inexecução parcial do contrato;
- b) der causa à inexecução parcial do contrato que cause grave dano à Administração ou ao funcionamento dos serviços públicos ou ao interesse coletivo;
- c) der causa à inexecução total do contrato;
- d) ensejar o retardamento da execução ou da entrega do objeto da contratação sem motivo justificado;
- e) apresentar documentação falsa ou prestar declaração falsa durante a execução do contrato;
- f) praticar ato fraudulento na execução do contrato;
- g) comportar-se de modo inidôneo ou cometer fraude de qualquer natureza;
- h) praticar ato lesivo previsto no art. 5º da Lei nº 12.846, de 1º de agosto de 2013.

8.2. Serão aplicadas ao Contratado que incorrer nas infrações acima descritas as seguintes sanções:

8.2.1 Advertência, quando o Contratado der causa à inexecução parcial do contrato, sempre que não se justificar a imposição de penalidade mais grave;

8.2.2 Impedimento de licitar e contratar, quando praticadas as condutas descritas nas alíneas “b”, “c” e “d” do subitem acima, sempre que não se justificar a imposição de penalidade mais grave;

8.2.3 Declaração de inidoneidade para licitar e contratar, quando praticadas as condutas descritas nas alíneas “e”, “f”, “g” e “h” do subitem acima, bem como nas alíneas “b”, “c” e “d”, que justifiquem a imposição de penalidade mais grave.

8.2.4 Multa:

8.2.4.1. Moratória, para as infrações descritas no item “d”, de 1% (um por cento) por dia de atraso injustificado sobre o valor da parcela inadimplida, até o limite de 15 (quinze) dias.

8.2.4.2. Moratória de 0,07% (sete centésimos por cento) por dia de atraso injustificado sobre o valor total do contrato, até o máximo de 2% (dois por cento), pela inobservância do prazo fixado para apresentação, suplementação ou reposição da garantia;

8.2.4.2.1. O atraso superior a 25 (vinte e cinco) dias para apresentação, suplementação ou reposição da garantia autoriza a Administração a promover a extinção do contrato por descumprimento ou cumprimento irregular de suas cláusulas, conforme dispõe o inciso I do art. 137 da Lei n. 14.133, de 2021.

8.2.4.3. Compensatória, para as infrações descritas acima alíneas “e” a “h” de 15% (quinze por cento) a 25% (vinte e cinco por cento) do valor da contratação.

8.2.4.4. Compensatória, para a inexecução total do contrato prevista acima na alínea “c”, de 10% (dez por cento) a 20% (vinte por cento) do valor da contratação.

8.2.4.5. Compensatória, para a infração descrita acima na alínea “b”, de 10% (dez por cento) a 20% (vinte por cento) do valor da contratação.

8.2.4.6. Compensatória, em substituição à multa moratória para a infração descrita acima na alínea “d”, de 5% (cinco por cento) a 10% (dez por cento) do valor da contratação.

8.2.4.7. Compensatória, para a infração descrita acima na alínea “a”, de 5% (cinco por cento) a 10% (dez por cento) do valor da contratação.

8.3. A aplicação das sanções previstas neste Termo de Referência não exclui, em hipótese alguma, a obrigação de reparação integral do dano causado ao Contratante.

8.4. Todas as sanções previstas neste Termo de Referência poderão ser aplicadas cumulativamente com a multa.

8.5. Antes da aplicação da multa será facultada a defesa do interessado no prazo de 15 (quinze) dias úteis, contado da data de sua intimação.

8.6. Se a multa aplicada e as indenizações cabíveis forem superiores ao valor do pagamento eventualmente devido pelo Contratante ao Contratado, além da perda desse valor, a diferença será descontada da garantia prestada ou será cobrada judicialmente.

8.7. A multa poderá ser recolhida administrativamente no prazo máximo de 30 (trinta) dias, a contar da data do recebimento da comunicação enviada pela autoridade competente.

8.8. A aplicação das sanções realizar-se-á em processo administrativo que assegure o contraditório e a ampla defesa ao Contratado, observando-se o procedimento previsto no caput e parágrafos do art. 158 da Lei nº 14.133, de 2021, para as penalidades de impedimento de licitar e contratar e de declaração de inidoneidade para licitar ou contratar.

8.8.1 Para a garantia da ampla defesa e contraditório, as notificações serão enviadas eletronicamente para os endereços de e-mail informados na proposta comercial, bem como os cadastrados pela empresa no SICAF.

8.8.2 Os endereços de e-mail informados na proposta comercial e/ou cadastrados no SICAF serão considerados de uso contínuo da empresa, não cabendo alegação de desconhecimento das comunicações a eles comprovadamente enviadas.

8.9. Na aplicação das sanções serão considerados:

8.9.1 a natureza e a gravidade da infração cometida;

- 8.9.2 as peculiaridades do caso concreto;
- 8.9.3 as circunstâncias agravantes ou atenuantes;
- 8.9.4 os danos que dela provierem para o Contratante; e
- 8.9.5 a implantação ou o aperfeiçoamento de programa de integridade, conforme normas e orientações dos órgãos de controle.
- 8.10. Os atos previstos como infrações administrativas na Lei nº 14.133, de 2021, ou em outras leis de licitações e contratos da Administração Pública que também sejam tipificados como atos lesivos na Lei nº 12.846, de 2013, serão apurados e julgados conjuntamente, nos mesmos autos, observados o rito procedimental e autoridade competente definidos na referida Lei.
- 8.11. A personalidade jurídica do Contratado poderá ser desconsiderada sempre que utilizada com abuso do direito para facilitar, encobrir ou dissimular a prática dos atos ilícitos previstos neste Termo de Referência ou para provocar confusão patrimonial, e, nesse caso, todos os efeitos das sanções aplicadas à pessoa jurídica serão estendidos aos seus administradores e sócios com poderes de administração, à pessoa jurídica sucessora ou à empresa do mesmo ramo com relação de coligação ou controle, de fato ou de direito, com o Contratado, observados, em todos os casos, o contraditório, a ampla defesa e a obrigatoriedade de análise jurídica prévia.
- 8.12. O Contratante deverá, no prazo máximo de 15 (quinze) dias úteis, contado da data de aplicação da sanção, informar e manter atualizados os dados relativos às sanções por ela aplicadas, para fins de publicidade no Cadastro Nacional de Empresas Inidôneas e Suspensas (CEIS) e no Cadastro Nacional de Empresas Punidas (CNEP), instituídos no âmbito do Poder Executivo Federal.
- 8.13. As sanções de impedimento de licitar e contratar e declaração de inidoneidade para licitar ou contratar são passíveis de reabilitação na forma do art. 163 da Lei nº 14.133, de 2021.
- 8.14. Os débitos do Contratado para com a Administração Contratante, resultantes de multa administrativa e/ou indenizações, não inscritos em dívida ativa, poderão ser compensados, total ou parcialmente, com os créditos devidos pelo referido órgão decorrentes deste mesmo contrato ou de outros contratos administrativos que o Contratado possua com o mesmo órgão ora Contratante, na forma da Instrução Normativa SEGES/ME nº 26, de 13 de abril de 2022.

9. FORMA E CRITÉRIOS DE SELEÇÃO DO FORNECEDOR E REGIME DE EXECUÇÃO

Forma de seleção e critério de julgamento da proposta

- 9.1. O fornecedor será selecionado por meio da realização de procedimento de LICITAÇÃO, na modalidade PREGÃO, sob a forma ELETRÔNICA, com adoção do critério de julgamento pelo MENOR PREÇO.

Regime de Execução

- 9.2. O regime de execução do objeto será de empreitada por preço global.

Critérios de aceitabilidade de preços

- 9.3. O critério de aceitabilidade de preços será o valor global estimado para a contratação.

9.3.1 O interessado que estiver mais bem colocado na disputa deverá apresentar à Administração, por meio eletrônico, planilha que contenha o preço global, os quantitativos e os preços unitários tidos como relevantes, conforme modelo de planilha elaborada pela Administração, Anexo I – Planilha Orçamentária, para efeito de avaliação de exequibilidade.

Exigências de habilitação

9.4. Para fins de habilitação, deverá o interessado comprovar os seguintes requisitos:

Habilitação jurídica

- 9.5. Pessoa física: cédula de identidade (RG) ou documento equivalente que, por força de lei, tenha validade para fins de identificação em todo o território nacional;
- 9.6. Empresário individual: inscrição no Registro Público de Empresas Mercantis, a cargo da Junta Comercial da respectiva sede;
- 9.7. Microempreendedor Individual - MEI: Certificado da Condição de Microempreendedor Individual - CCMEI, cuja aceitação ficará condicionada à verificação da autenticidade no sítio <https://www.gov.br/empresas-e-negocios/pt-br/empreendedor>;
- 9.8. Sociedade empresária, sociedade limitada unipessoal – SLU ou sociedade identificada como empresa individual de responsabilidade limitada - EIRELI: inscrição do ato constitutivo, estatuto ou contrato social no Registro Público de Empresas Mercantis, a cargo da Junta Comercial da respectiva sede, acompanhada de documento comprobatório de seus administradores;
- 9.9. Sociedade empresária estrangeira: portaria de autorização de funcionamento no Brasil, publicada no Diário Oficial da União e arquivada na Junta Comercial da unidade federativa onde se localizar a filial, agência, sucursal ou estabelecimento, a qual será considerada como sua sede, conforme Instrução Normativa DREI/ME n.º 77, de 18 de março de 2020.
- 9.10. Sociedade simples: inscrição do ato constitutivo no Registro Civil de Pessoas Jurídicas do local de sua sede, acompanhada de documento comprobatório de seus administradores;
- 9.11. Filial, sucursal ou agência de sociedade simples ou empresária: inscrição do ato constitutivo da filial, sucursal ou agência da sociedade simples ou empresária, respectivamente, no Registro Civil das Pessoas Jurídicas ou no Registro Público de Empresas Mercantis onde opera, com averbação no Registro onde tem sede a matriz;
- 9.12. Sociedade cooperativa: ata de fundação e estatuto social, com a ata da assembleia que o aprovou, devidamente arquivado na Junta Comercial ou inscrito no Registro Civil das Pessoas Jurídicas da respectiva sede, além do registro de que trata o art. 107 da Lei nº 5.764, de 16 de dezembro 1971.
- 9.13. Consórcio de empresas: contrato de consórcio devidamente arquivado no Registro Civil das Pessoas Jurídicas ou no Registro Público de Empresas Mercantis (art. 279 da Lei nº 6.404, de 15 de dezembro de 1976) ou compromisso público ou particular de constituição, subscrito pelos consorciados, com a indicação da empresa líder, responsável por sua representação perante a Administração (art. 15, caput, I e II, da Lei nº 14.133, de 2021).
- 9.14. Os documentos apresentados deverão estar acompanhados de todas as alterações ou da consolidação respectiva.

Habilitação fiscal, social e trabalhista

- 9.15. Prova de inscrição no Cadastro Nacional de Pessoas Jurídicas ou no Cadastro de Pessoas Físicas, conforme o caso;
- 9.16. Prova de regularidade fiscal perante a Fazenda Nacional, mediante apresentação de certidão expedida conjuntamente pela Secretaria da Receita Federal do Brasil (RFB) e pela Procuradoria-Geral da Fazenda Nacional (PGFN), referente a todos os créditos tributários federais e à Dívida Ativa da União (DAU) por elas administrados, inclusive aqueles relativos à Seguridade Social, nos termos da

Portaria Conjunta nº 1.751, de 02 de outubro de 2014, do Secretário da Receita Federal do Brasil e da Procuradora-Geral da Fazenda Nacional.

- 9.17. Prova de regularidade com o Fundo de Garantia do Tempo de Serviço (FGTS);
- 9.18. Prova de inexistência de débitos inadimplidos perante a Justiça do Trabalho, mediante a apresentação de certidão negativa ou positiva com efeito de negativa, nos termos do Título VII-A da Consolidação das Leis do Trabalho, aprovada pelo Decreto-Lei nº 5.452, de 1º de maio de 1943;
- 9.19. Prova de inscrição no cadastro de contribuintes Distrital ou Municipal relativo ao domicílio ou sede do fornecedor, pertinente ao seu ramo de atividade e compatível com o objeto contratual;
- 9.20. Prova de regularidade com a Fazenda Distrital ou Municipal do domicílio ou sede do fornecedor, relativa à atividade em cujo exercício contrata ou concorre;
- 9.21. Caso o fornecedor seja considerado isento dos tributos relacionados ao objeto contratual, deverá comprovar tal condição mediante a apresentação de declaração da Fazenda respectiva do seu domicílio ou sede, ou outra equivalente, na forma da lei.
- 9.22. O fornecedor enquadrado como microempreendedor individual que pretenda auferir os benefícios do tratamento diferenciado previstos na Lei Complementar n. 123, de 2006, estará dispensado da prova de inscrição nos cadastros de contribuintes estadual e municipal.

Qualificação Técnica

- 9.23. Declaração de que o fornecedor tomou conhecimento de todas as informações e das condições locais para o cumprimento das obrigações objeto da contratação.
 - 9.23.1 Essa declaração poderá ser substituída por declaração formal assinada pelo responsável técnico do interessado acerca do conhecimento pleno das condições e peculiaridades da contratação.
- 9.24. Registro ou inscrição da empresa e do responsável técnico na entidade profissional competente, ou seja, no Conselho Regional de Engenharia e Agronomia – CREA, de seu Estado, em plena validade.

Qualificação Técnico-Operacional

- 9.25. Comprovação de aptidão para execução de serviço similar, de complexidade tecnológica e operacional equivalente ou superior à do objeto desta contratação, ou do item pertinente, por meio da apresentação de certidões ou atestados emitidos por pessoas jurídicas de direito público ou privado, ou pelo conselho profissional competente, quando for o caso.
 - 9.25.1 Para fins da comprovação de que trata este subitem, os atestados deverão dizer respeito a contrato(s) executado(s) com as seguintes características mínimas:
 - 9.25.1.1. contrato(s) que comprove(m) a experiência mínima de 2 (dois) anos do fornecedor na prestação dos serviços, em períodos sucessivos ou não, sendo aceito o somatório de atestados de períodos diferentes;
 - 9.25.1.2. Será exigida a comprovação de capacidade técnico-operacional quanto às parcelas de maior relevância técnica e valor significativo do objeto, qual seja, de área, em metros quadrados, de obra equivalente à do objeto, referente à execução de fundação e concretagem com características semelhantes.
 - 9.25.1.3. Será exigida a comprovação de quantitativos mínimos nos atestados, correspondentes aos seguintes serviços das parcelas de maior relevância técnica e valor significativo do objeto:

9.25.1.3.1. Para os serviços de concretagem: quantitativos mínimos equivalentes ao percentual de 50% (cinquenta por cento) dos quantitativos licitados;

9.25.1.3.2. Para os serviços de fundação: quantitativos mínimos equivalentes ao percentual de 50% (cinquenta por cento) dos quantitativos licitados.

9.25.1.3.3. Será vedado o somatório de atestados de capacidade técnico-operacional para atingimento dos quantitativos mínimos demandados.

Qualificação Técnico-Profissional

9.26. Serão exigidas comprovações de capacidade técnico-profissional quanto às parcelas de maior relevância técnica e valor significativo do objeto, a serem executadas pelo profissional abaixo indicado, devidamente registrado no conselho profissional competente, detentor de Atestado de Responsabilidade Técnica – ART, por execução de serviço de características semelhantes, também abaixo indicado:

9.26.1 Para o cargo de responsável técnico: serviços de engenharia civil.

9.26.2 O profissional acima indicado deverá participar do serviço objeto do contrato, e será admitida a sua substituição por profissionais de experiência equivalente ou superior, desde que aprovada pela Administração (§ 6º do art. 67 da Lei nº 14.133, de 2021).

9.26.3 Será exigida a comprovação de quantitativos mínimos na ART em relação à capacidade técnica para execução do objeto.

9.26.3.1. O quantitativo mínimo a ser comprovado na ART, para o cargo de engenheiro civil, será o percentual de 50% (cinquenta por cento) dos quantitativos licitados para os serviços de fundação em concreto armado.

9.27. Não serão admitidos atestados de responsabilidade técnica de profissionais que, na forma de regulamento, tenham dado causa à aplicação das sanções previstas nos incisos III e IV do **caput** do art. 156 da Lei n.º 14.133, de 2021, em decorrência de orientação proposta, de prescrição técnica ou de qualquer ato profissional de sua responsabilidade.

9.28. Os atestados de capacidade técnica poderão ser apresentados em nome da matriz ou da filial do fornecedor.

Disposições gerais sobre habilitação

9.29. Quando permitida a participação na licitação/contratação de empresas estrangeiras que não funcionem no País, as exigências de habilitação serão atendidas mediante documentos equivalentes, inicialmente apresentados em tradução livre.

9.30. Na hipótese de o fornecedor ser empresa estrangeira que não funcione no País, para assinatura do contrato ou da ata de registro de preços ou do aceite do instrumento equivalente, os documentos exigidos para a habilitação serão traduzidos por tradutor juramentado no País e apostilados nos termos do disposto no Decreto nº 8.660, de 29 de janeiro de 2016, ou de outro que venha a substituí-lo, ou consularizados pelos respectivos consulados ou embaixadas.

9.31. Não serão aceitos documentos de habilitação com indicação de CNPJ/CPF diferentes, salvo aqueles legalmente permitidos.

9.32. Se o fornecedor for a matriz, todos os documentos deverão estar em nome da matriz, e se o fornecedor for a filial, todos os documentos deverão estar em nome da filial, exceto para atestados de capacidade técnica, e no caso daqueles documentos que, pela própria natureza, comprovadamente, forem emitidos somente em nome da matriz.

9.33. Serão aceitos registros de CNPJ de fornecedor matriz e filial com diferenças de números de documentos pertinentes ao CND e ao CRF/FGTS, quando for comprovada a centralização do recolhimento dessas contribuições.

10. ESTIMATIVAS DO VALOR DA CONTRATAÇÃO

10.1. O custo estimado total da contratação, que é o máximo aceitável, é de R\$ 38.092,08 (Trinta e oito mil, noventa e dois reais e oito centavos), conforme custos unitários apostos no Anexo I – Planilha Orçamentária e Anexo IV – BDI.

11. ADEQUAÇÃO ORÇAMENTÁRIA

11.1. As despesas decorrentes da presente contratação correrão à conta de recursos próprios da Autarquia.



11.2. A contratação será atendida pela seguinte dotação:

- I) Dotação nº 03 001 17 512 0019 3001 449051

12. DISPOSIÇÕES FINAIS

12.1. As informações contidas neste Termo de Referência não são classificadas como sigilosas.

Machado, 04 julho de 2025.

<p>Documento assinado digitalmente</p> <p> OSMAR DA SILVA Data: 08/07/2025 08:23:10-0300 Verifique em https://validar.iti.gov.br</p> <hr/> <p>Requisitante <i>Osmar da Silva</i> <i>Encanador</i> Chefe da Seção de Operação, Manutenção e Expansão <i>Matrícula 257</i></p>	<p>Documento assinado digitalmente</p> <p> LUIS CLAUDIO DE LIMA Data: 07/07/2025 09:24:51-0300 Verifique em https://validar.iti.gov.br</p> <hr/> <p>Fiscal Luis Claudio de Lima <i>Engenheiro Civil</i> <i>CREA 187718/D</i></p>
--	---



SERVIÇO AUTÔNOMO DE ÁGUA E ESGOTO
Autarquia Municipal criada pela Lei nº 549/66

Rua Mozart da Silva Pinto, nº 60, Bairro Loteamento do Parque, Machado – MG, CEP: 37.750 - 000
Telefones: (35) 3295-0750 – E-mail: compras@saaemachado.mg.gov.br

ESTUDO TÉCNICO PRELIMINAR - 002/2025 - SOMEXP

1. IDENTIFICAÇÃO DO PROCESSO E SOLICITANTE

Número do Processo: 015/2025

Seção solicitante: SOMEXP

Equipe de Planejamento da Contratação: Osmar da Silva e Luis Cláudio de Lima

2. DA NECESSIDADE DA CONTRATAÇÃO E OBJETO

2.1 Contratação de empresa especializada em execução de base de reservatório d'água 110.000 litros, incluindo material e mão de obra.

2.2 Devido a recorrente falta de água no setor que abrange Jardim Nova Machado I e II, Jardim das Oliveiras II, Residencial Vale do Sol e Distrito Industrial, o SAAE adquiriu um reservatório para sanar o problema, porém é necessário que seja feita base adequada, conforme projeto, para que o reservatório seja instalado e assim a solução esteja completa.

3. DO PLANEJAMENTO DA ADMINISTRAÇÃO

3.1 A necessidade da contratação encontra-se alinhada com o planejamento do Serviço Autônomo de Água e Esgoto de Machado - SAAE, previsto no Plano Anual de Contratações 2025, publicado no link: <https://pncp.gov.br/app/pca/22228688000102/2025/1>; ID 41; CLASSE/GRUPO 46134 - Execução de Base de Reservatório d'água de 110.000 litros.

4. DO QUANTITATIVO ESTIMADO

4.1. Para definir a necessidade da contratação, foi feito um levantamento e estudo prévio do consumo de água da população atendida nos referidos bairros nos últimos 5 anos. Os dados utilizados foram obtidos através de software de gestão utilizado pela Autarquia. Diante dos resultados do levantamento feito chegou-se à conclusão que o quantitativo de 110.000 mil litros de reserva supriria a necessidade do local, sendo necessária a execução da base respectiva, na quantidade a abaixo:

ITEM	DESCRIÇÃO	UNIDADE	QUANTIDADE	AMPLIAÇÃO DE ÁGUA
1	EXECUÇÃO DA BASE DO RESERVATÓRIO D'ÁGUA 110.000 LITROS, INCLUSO MÃO DE OBRA E MATERIAIS.	UNIDADE	1	1

5. DO LEVANTAMENTO DE MERCADO

5.1. Diante da demanda de mercado encontrou – se as seguintes opções:

- a) Contratação de uma empresa especializada para execução do objeto;
- b) Execução do objeto com mão de obra da própria Autarquia;
- c) Compra do reservatório instalado, ou seja, a execução do objeto estaria inclusa no custo da compra do reservatório.

5.2. A escolha da opção “a” se deve ao grau de especificidade/especialidade do objeto e responsabilidade do contratado, não dispondo a Autarquia de mão de obra com essa qualificação, nem mesmo confiando essa responsabilidade a fornecedor que não possui essa especialidade, por isso, a não escolha das opções “b” e “c”.

5.3. Diante do crescimento da população dos bairros citados no item 2.2, a solução mais vantajosa é o aumento da capacidade de reserva. A solução visa o armazenamento de água potável de forma segura e confiável, minimizando riscos de falta de abastecimento e interrupções nos serviços prestados à comunidade.

5.4. Fez-se o orçamento no período de 12/05/2025, com base em planilha SINAPI, com os quantitativos de materiais e mão de obra necessária para execução da base do reservatório.

5.5. Dentro do projeto da base entregue pela empresa na qual ganhou a licitação do reservatório, foi quantificado material e mão de obra para execução de tal obra, assim atendendo às especificidades do reservatório a ser instalado.

6. DA ESTIMATIVA DO VALOR

6.1. O valor de referência foi estimado com base em planilha SINAPI acrescido do percentual de Benefícios e Despesas Indiretas - BDI. O valor da contratação é de R\$ 38.092,08 (Trinta e oito mil, noventa e dois reais e oito centavos), conforme planilha orçamentária, Anexo I, e BDI, Anexo IV.

6.2. Consideram-se incluídas nos preços avençados todas e quaisquer despesas, diretas e indiretas decorrentes do objeto tais como: mão de obra, transporte, alimentação, hospedagem, encargos trabalhistas, previdenciários e fiscais, fornecimento de todo material para realização do serviço, impostos, taxas e todo e qualquer custo, despesa e encargo relacionados ao objeto desta contratação.

7. DESCRIÇÃO DA SOLUÇÃO COMO UM TODO

7.1. A execução da base e os materiais usados devem seguir exatamente conforme descritos no Anexo I - Planilha Orçamentária, Anexo II – Cronograma Físico-Financeiro, Anexo III – Projeto Base, Anexo IV – BDI, Anexo V – Termo de Justificativas Técnicas, Anexo VI – Curva Base ABC e Anexo VII – Matriz de Riscos.

7.2. O prazo de início da obra será de até 10 dias corridos a partir da assinatura do contrato pelo último subscritor.

7.3. O prazo de entrega da obra é de 30 dias corridos contados do início de sua execução.

7.4. Caso não seja possível a entrega na data estipulada, a empresa deverá comunicar as justificativas com o mínimo de 10 (dez) dias de antecedência de modo que qualquer pleito de prorrogação de prazo seja analisado, ressalvadas situações de caso fortuito e força maior.

7.5. A execução do objeto contratado deverá ocorrer nas dependências da autarquia no seguinte endereço: Rua José Maria Pereira, s/n Jardim Nova Machado, Machado/MG.

7.6. Ressalta-se que as soluções foram apreciadas, ponderando-se os encargos de cada uma delas, assim como os preceitos legais implícitos. A solução escolhida atende às determinações legais mostrando-se a opção mais viável e econômica à Autarquia.

7.7. A empresa contratada deverá arcar com todas as despesas diretas e indiretas relacionadas à obra.

7.8. Conforme descrito no objeto, a execução, o fornecimento do material e a mão de obra ficarão por responsabilidade da contratada.

7.8.1. A execução dos serviços com qualidade abaixo da especificada na contratação e/ou em desacordo com as normas técnicas e legislações vigentes sofrerão as sanções previstas no Termo de Referência.

7.9. O regime de execução trata-se de empreitada por preço global, conforme Lei nº 14.133/21, art. 6, XXIX, “empreitada por preço global: contratação da execução da obra ou do serviço por preço certo e total.”

7.10. Será requerida da contratada, no mínimo, 2 anos de experiência em obras e serviços comuns de engenharia, conforme detalhado no Termo de Referência.

7.11. Maiores detalhes referente à obra/objeto desta contratação encontram – se no Anexo I – Planilha Orçamentária, Anexo II – Cronograma Físico, Anexo III – Projeto Base do Reservatório e Anexo VII – Matriz de Riscos.

8. DO PARCELAMENTO OU NÃO DA CONTRATAÇÃO

8.1 A solução para a contratação será em lote único, sendo a licitação do tipo menor preço para ampliação da competitividade e economicidade torna-se mais vantajosa para a Administração.

9. DOS RESULTADOS PRETENDIDOS

9.1 O objetivo desta contratação é fazer a instalação do reservatório licitado que irá sanar de forma definitiva a falta de água, atendendo satisfatoriamente às demandas residenciais e industriais dos bairros supracitados.

10. DAS PROVIDÊNCIAS

10.1. Designar responsável capacitado para receber, autorizar, supervisionar e conferir o objeto desta licitação.

10.2. A fiscalização da execução do projeto será realizada pelo engenheiro responsável do SAAE Machado/MG, não sendo necessária a contratação de profissional para auxiliar na fiscalização.

11. DAS CONTRATAÇÕES CORRELATAS E/OU INTERDEPENDENTES

11.1. Não há contratações correlatas e/ou interdependentes.

12. DA SUSTENTABILIDADE

12.1. Dos Impactos Ambientais

12.1.1. A devida execução do presente contrato não acarretará impactos ambientais significativos, não ocasionando derrubada de árvores, movimentação drástica de solo e não tendo proximidades com nascentes, rios, córregos ou outro elemento de relevância à questão ambiental.

12.2. Dos Critérios de Sustentabilidade a serem seguidos pela Contratada:

a) Eficiência no uso de recursos:

- Implementar sistemas de captação e aproveitamento de água da chuva (quando viável tecnicamente).
- Utilizar equipamentos e dispositivos economizadores de água e energia.
- Priorizar soluções arquitetônicas que maximizem iluminação e ventilação naturais.

b) Gestão de resíduos:

- Apresentar Plano de Gerenciamento de Resíduos da Construção Civil (PGRCC), conforme Resolução CONAMA nº 307/2002.
- Garantir triagem, armazenamento, transporte e destinação final adequada dos resíduos.
- Reaproveitar in loco, sempre que possível, materiais e entulhos compatíveis.

c) Materiais e insumos:

- Utilizar materiais com menor impacto ambiental, incluindo:
 - Madeira com certificação florestal (FSC, Cerflor ou equivalente);
 - Tintas e selantes à base d'água e com baixo VOC;
 - Produtos recicláveis e reciclados com comprovação via nota fiscal ou laudo técnico;
 - Preferência por insumos de fornecedores regionais.

d) Canteiro de obras sustentável:

- Prever dispositivos de controle de poeira, resíduos e efluentes.
- Instalar equipamentos de medição e controle de consumo hídrico e energético.
- Oferecer condições adequadas de higiene, segurança e bem-estar para os trabalhadores.

e) Treinamento e educação ambiental:

- Realizar treinamento específico com os funcionários sobre os aspectos ambientais e normas sustentáveis da obra.

f) Documentação e comprovação:

- Fornecer relatórios mensais contendo:

- Quantitativo de resíduos gerados e reciclados.
- Consumo de água e energia no canteiro.
- Lista de materiais sustentáveis utilizados com respectivos comprovantes.

13. JUSTIFICATIVA DA VIABILIDADE

13.1. Declara-se que a solução atende a demanda quanto à razoabilidade, viabilidade técnica, socioeconômica, operacional e ambiental dessa aquisição, sendo viável e necessária à Autarquia. Sua viabilidade se configura, observando os motivos expostos anteriormente.

Machado/MG, 12 de Maio de 2025.

Documento assinado digitalmente
 **LUIS CLAUDIO DE LIMA**
Data: 07/07/2025 09:24:51-0300
Verifique em <https://validar.iti.gov.br>

Luis Cláudio de Lima
Engenheiro Civil
CREA MG 187.718/D

Documento assinado digitalmente
 **OSMAR DA SILVA**
Data: 08/07/2025 08:23:11-0300
Verifique em <https://validar.iti.gov.br>

Osmar da Silva
Encanador
Chefe de operação manutenção e expansão

ANEXO I											
SERVIÇO AUTÔNOMO DE ÁGUA E ESGOTO (SAAE) - MACHADO/MG								FOLHA Nº:		01/01	
OBRA:		Base para Reservatório Jardim das Oliveiras						DATA:		mai/25	
LOCAL:		Rua José Maria Pereira						FORMA DE EXECUÇÃO			
REGIÃO/MÊS DE REFERÊNCIA:		BELO HORIZONTE / 01/2025						DIRETA		INDIRETA	
PRAZO DE EXECUÇÃO:		1 MÊS						()		(x)	
TOTAL:								BDI		23,54%	
ITEM	CÓDIGO	BANCO	DESCRIÇÃO DOS SERVIÇOS	UNID	QUANT.	CUSTO UNITÁRIO	CUSTO UNITÁRIO COM BDI	CUSTO TOTAL			
BASE DO RESERVATÓRIO							TOTAL	R\$	38.092,08		
1.1.0			SERVIÇOS PRELIMINARES			R\$	532,21	R\$	657,49		
1.1.1	4813	SINAPI	PLACA DE OBRA (PARA CONSTRUÇÃO CIVIL) EM CHAPA GALVANIZADA *N. 22*, ADESIVADA, DE *2,4 X 1,2* M (SEM POSTES PARA FIXAÇÃO)	UN	1,00	R\$ 442,50	R\$ 546,66	R\$	546,66	R\$	546,66
1.1.2	14439	SINAPI	MADEIRA ROLICA TRATADA, D = 12 A 15 CM, H = 3,00 M, EM EUCALIPTO OU EQUIVALENTE DA REGIÃO	M	3,00	R\$ 25,00	R\$ 30,89	R\$	30,89	R\$	92,66
1.1.4	98524	SINAPI	LIMPEZA MANUAL DE VEGETAÇÃO EM TERRENO COM ENXADA.AF_05/2018	M²	6,34	R\$ 2,32	R\$ 2,87	R\$	2,87	R\$	18,17
1.2.0			MOVIMENTAÇÃO DE TERRA			R\$	10.544,58	R\$	13.026,77		
1.2.1	100897	SINAPI	ESTACA ESCAVADA MECANICAMENTE, SEM FLUIDO ESTABILIZANTE, COM 40CM DE DIÂMETRO, CONCRETO LANÇADO POR CAMINHÃO BETONEIRA (EXCLUSIVE MOBILIZAÇÃO E DESMOBILIZAÇÃO). AF_01/2020_PA	M	81,00	R\$ 130,18	R\$ 160,82	R\$	160,82	R\$	13.026,77
1.3.0			INFRAESTRUTURA			R\$	17.030,22	R\$	21.039,13		
1.3.1	43059	SINAPI	AÇO CA-60, 5,0 MM, VERGALHAO	KG	18,80	R\$ 7,41	R\$ 9,15	R\$	9,15	R\$	172,10
1.3.2	33	SINAPI	AÇO CA-50, 8,0 MM, VERGALHAO	KG	36,00	R\$ 8,30	R\$ 10,25	R\$	10,25	R\$	369,14
1.3.3	34	SINAPI	AÇO CA-50, 10,0 MM, VERGALHAO	KG	77,80	R\$ 7,83	R\$ 9,67	R\$	9,67	R\$	752,57
1.3.4	43055	SINAPI	AÇO CA-50, 12,5 MM, VERGALHAO	KG	535,30	R\$ 6,78	R\$ 8,38	R\$	8,38	R\$	4.483,68
1.3.5	43056	SINAPI	AÇO CA-50, 25,0 MM, VERGALHAO	KG	58,00	R\$ 7,82	R\$ 9,66	R\$	9,66	R\$	560,33
1.3.6	43132	SINAPI	ARAME RECOZIDO 16 BWG, D = 1,65 MM (0,016 KG/M) OU 18 BWG, D = 1,25 MM (0,01 KG/M)	KG	25,00	R\$ 21,40	R\$ 26,44	R\$	26,44	R\$	660,94
1.3.7	101619	SINAPI	PREPARO DE FUNDO DE VALA COM LARGURA MENOR QUE 1,5 M, COM CAMADA DE BRITA LANÇAMENTO MANUAL. AF_08/2020	M³	1,00	R\$ 130,03	R\$ 160,64	R\$	160,64	R\$	160,64
1.3.8	1527	SINAPI	CONCRETO USINADO BOMBEAVEL, CLASSE DE RESISTENCIA C25, BRITA 0 E 1, SLUMP = 100 +/- 20 MM, COM BOMBEAMENTO (DISPONIBILIZAÇÃO DE BOMBA), SEM O LANÇAMENTO (NBR 8953)	M³	16,00	R\$ 634,90	R\$ 784,36	R\$	784,36	R\$	12.549,69
1.3.9	4513	SINAPI	CAIBRO 5 X 5 CM EM PINUS, MISTA OU EQUIVALENTE DA REGIÃO - BRUTA	M	33,00	R\$ 5,54	R\$ 6,84	R\$	6,84	R\$	225,86
1.3.10	6212	SINAPI	TABUA *2,5 X 30 CM EM PINUS, MISTA OU EQUIVALENTE DA REGIÃO - BRUTA	M	60,00	R\$ 13,07	R\$ 16,15	R\$	16,15	R\$	968,80
1.3.11	5068	SINAPI	PREGO DE AÇO POLIDO COM CABECA 17 X 21 (2 X 11)	KG	3,00	R\$ 18,25	R\$ 22,55	R\$	22,55	R\$	67,64
1.3.12	39027	SINAPI	PREGO DE AÇO POLIDO COM CABECA 19 X 36 (3 1/4 X 9)	KG	2,00	R\$ 18,23	R\$ 22,52	R\$	22,52	R\$	45,04
1.3.13	40568	SINAPI	PREGO DE AÇO POLIDO COM CABECA 22 X 48 (4 1/4 X 5)	KG	1,00	R\$ 18,38	R\$ 22,71	R\$	22,71	R\$	22,71
1.4.0			MÃO DE OBRA			R\$	2.726,80	R\$	3.368,69		
1.4.1	378	SINAPI	ARMADOR (HORISTA)	H	40,00	R\$ 21,62	R\$ 26,71	R\$	26,71	R\$	1.068,37
1.4.2	6114	SINAPI	AJUDANTE DE ARMADOR (HORISTA)	H	20,00	R\$ 16,62	R\$ 20,53	R\$	20,53	R\$	410,65
1.4.3	4750	SINAPI	PEDREIRO (HORISTA)	H	40,00	R\$ 21,62	R\$ 26,71	R\$	26,71	R\$	1.068,37
1.4.4	6127	SINAPI	AUXILIAR DE PEDREIRO (HORISTA)	H	40,00	R\$ 16,62	R\$ 20,53	R\$	20,53	R\$	821,29
TOTAL						R\$	30.833,80	R\$	38.092,08		

Documento assinado digitalmente
 LUIS CLAUDIO DE LIMA
Data: 30/06/2025 11:42:29-0300
Verifique em <https://validar.iti.gov.br>

Documento assinado digitalmente
 OSMAR DA SILVA
Data: 30/06/2025 08:03:10-0300
Verifique em <https://validar.iti.gov.br>

CRONOGRAMA FÍSICO FINANCEIRO

OBRA: Base do reservatório do Jardim das Oliveiras

LOCAL: Rua José Maria Pereira, Jardim das Oliveiras

Machado MG



ITEM	DISCRIMINAÇÃO DOS SERVIÇOS	TOTAL (R\$)	SEMANAS			
			1°	2°	3°	4°
1	Limpeza do terreno	R\$ 256,35	100% 256,35			
2	Escavação das estacas	R\$ 5.045,92	100% 5.045,92			
3	Retirada do solo escavado	R\$ 852,00	60% 511,20	40% 340,80		
4	Montagem das armaduras das estacas	R\$ 1.790,95		100% 1.790,95		
5	Concretagem das estacas	R\$ 8.974,76		100% R\$ 8.974,76		
6	Montagem das armaduras da base	R\$ 7.118,58			80% 5.694,86	20% 1.423,72
7	Montagem das formas para concretagem	R\$ 4.532,94			20% 906,59	80% 3.626,35
8	Concretagem da base	R\$ 9.200,41				100% 9.200,41
9	Retirada das formas e escoramentos	R\$ 320,17				100% 320,17
TOTAL:		R\$ 38.092,08	R\$ 5.813,47	R\$ 11.106,51	R\$ 6.601,45	R\$ 14.570,65

Documento assinado digitalmente
gov.br LUIS CLAUDIO DE LIMA
 Data: 30/06/2025 11:42:30-0300
 Verifique em <https://validar.iti.gov.br>

Documento assinado digitalmente
gov.br OSMAR DA SILVA
 Data: 30/06/2025 08:03:10-0300
 Verifique em <https://validar.iti.gov.br>

NOTAS:

- 1 - ESTACA HÉLICE CONTÍNUA MOLDADA "IN LOCO"
DIÂMETRO 40 CM
- 2 - CONCRETO
ESTACAS - 20MPa - SLUMP 14+/-2 CM
BLOCO - 25MPa - SLUMP 12+/-2 CM
- 3 - AÇO CA50
- 4 - MEDIDAS EM CENTÍMETRO

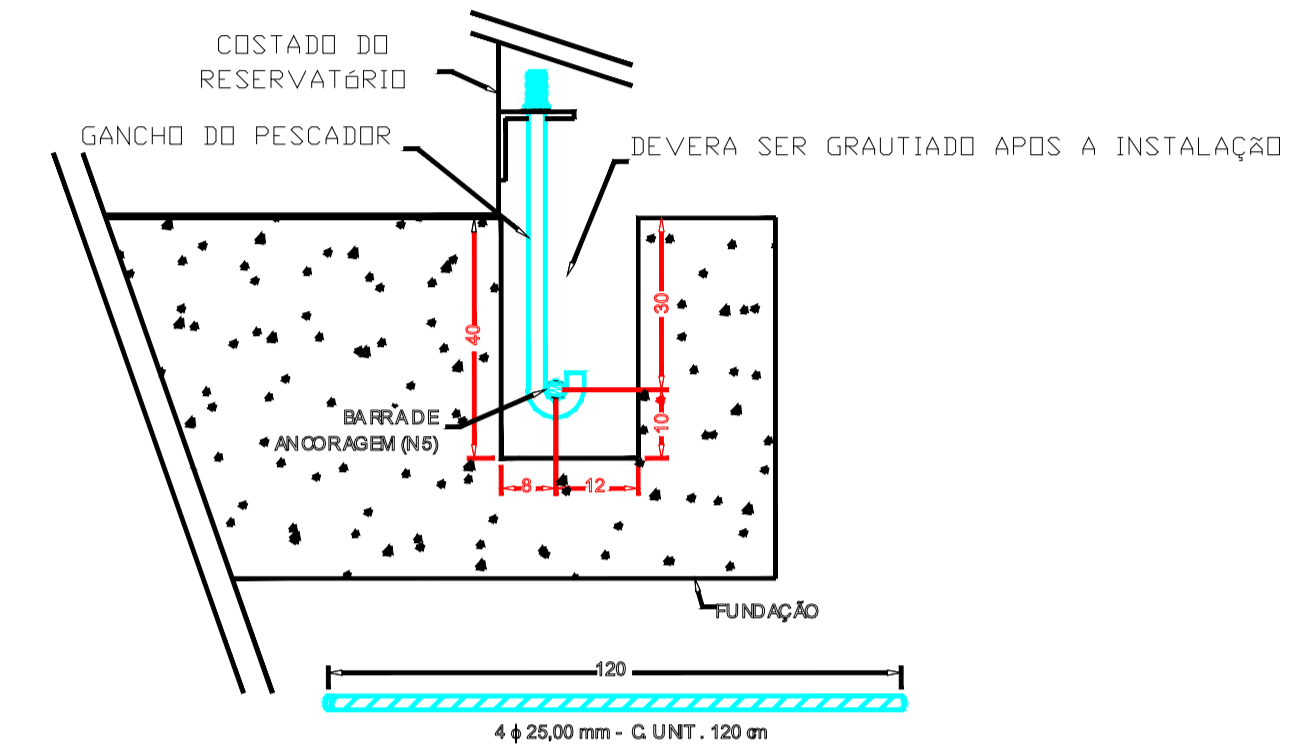

DETALHE DOS CHUMBADORES

SEM ESCALA

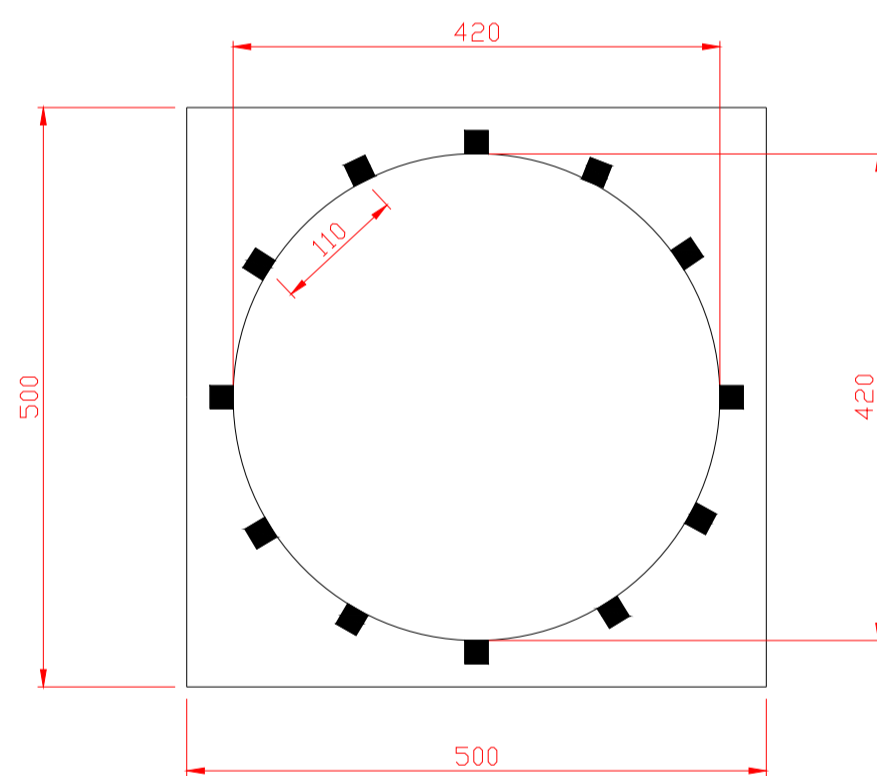

PLANTA BAIXA

PROJETO SEM ESCALA

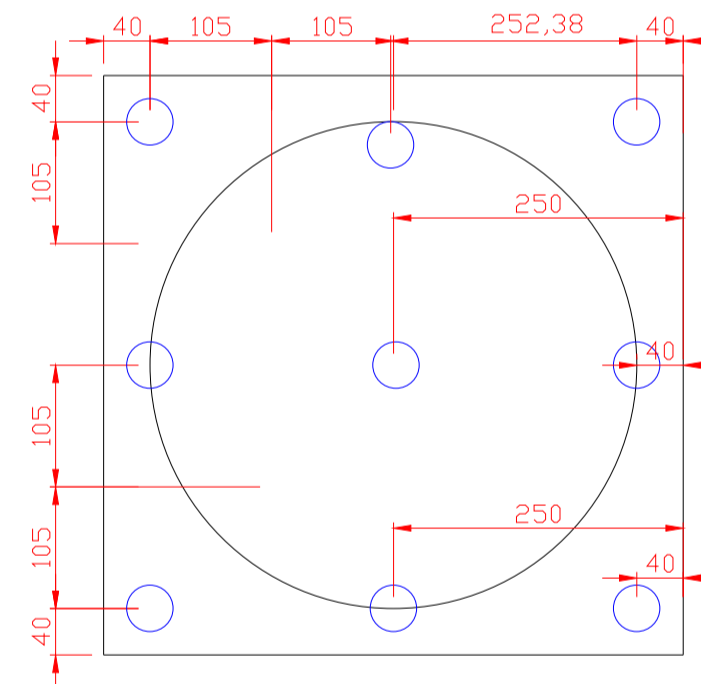

LOCAÇÃO DAS ESTACAS

PROJETO SEM ESCALA

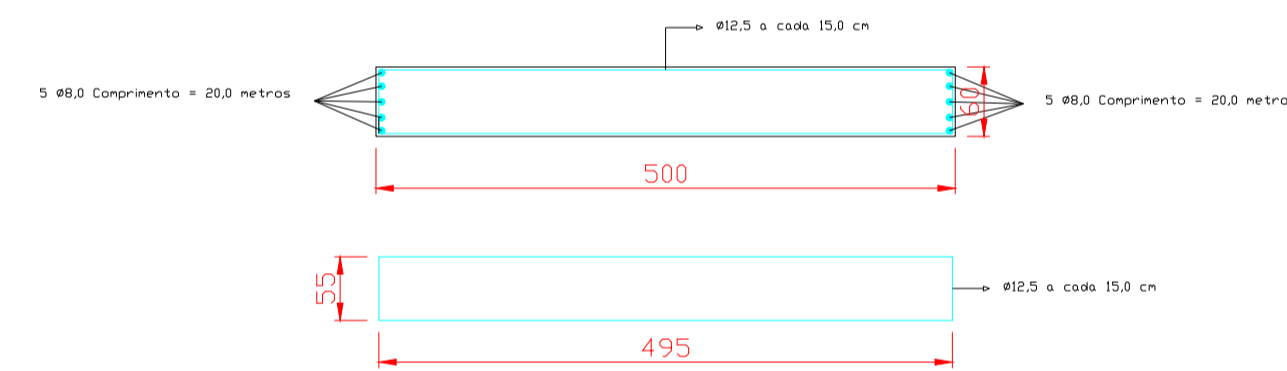

ARMAÇÃO DA BASE

PROJETO SEM ESCALA

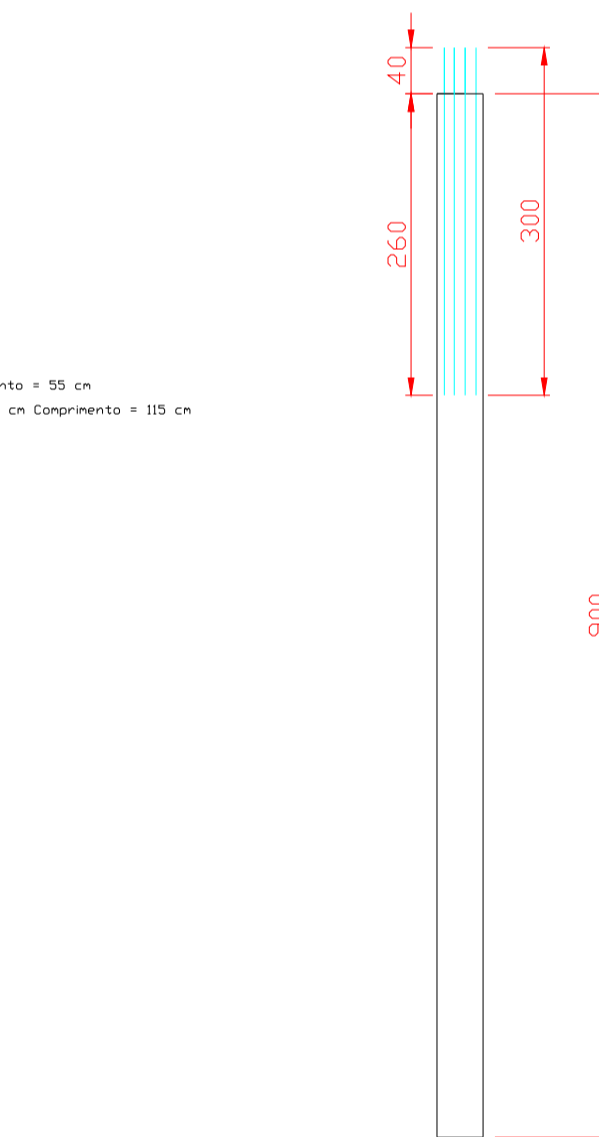
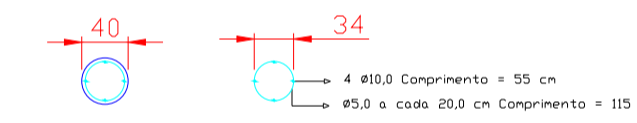

ARMAÇÃO DAS ESTACAS

PROJETO SEM ESCALA

REV.	DATA	DESCRIÇÃO
00	20/12/2024	

ASSINATURAS:

PROP.: SERVIÇO AUTÔNOMO DE ÁGUA E ESGOTO (SAAE) MACHADO
CNPJ: 22.228.888/0001-02

PROJ.: GEORGE WASHINGTON ALVES ADARECIDO
CREA: 202186 DMS

R.T.: GEORGE WASHINGTON ALVES ADARECIDO
CREA: 202186 DMS

PROJETO: FUNDAÇÃO RESERVATÓRIO 110.000 LITROS

TÍTULO: CÁLCULO ESTRUTURAL

CONT.: PLANTA DE ARMAÇÕES, LOCAÇÃO DAS ESTACAS

DATA: 12/2024

UNIDADE: cm

ESCALA: sem escala

FOLHA: 1 / 1

SAAE MACHADO/MG - SERVIÇO AUTÔNOMO DE ÁGUA E ESGOTO									
ENDEREÇO: Rua Mozart da Silva Pinto, 60, Loteamento do Parque, Machado/MG									
Município: Machado/MG									
OBRA: BASE DO RESERVATÓRIO DO JARDIM DAS OLIVEIRAS						DATA:		15/05/2023	
ENDEREÇO: Rua José Maria Pereira - Jardim das Oliveiras - Machado/MG									
DEMONSTRATIVO DO BDI - SEM DESONERAÇÃO - OBRA DE EDIFICAÇÃO									
BDI (CONFORME ACÓRDÃO Nº 2622/13 e LEI Nº 13.161 DE 31/08/15)									
DISCRIMINAÇÃO DAS PARCELAS	SIG. (1)	CONSTRUÇÃO DE EDIFÍCIOS						INC. (5)	INTERVALO DE REFERÊNCIA DO ACÓRDÃO 2622/2013 DO TCU
		ISS (2)				MATERIAL (3)	DIFERENCIADO SERVIÇO TERCEIRIZADO (4) (ISS=5%)		
		2%	3%	4%	5%				
CUSTO DIRETO	CD	100%	100%	100%	100%	100%	100%		
ADMINISTRAÇÃO CENTRAL	AC	5,50%	5,50%	5,50%	5,50%	3,42%	4,00%	CD	De 3,00 % até 5,5%
LUCRO BRUTO	L	8,96%	8,96%	8,96%	8,96%	4,94%	8,96%	CD	De 6,16 % até 8,96%
DESPESAS FINANCEIRAS	DF	1,39%	1,39%	1,39%	1,39%	0,96%	1,39%	CD	De 0,59 % até 1,39%
SEGUROS, GARANTIAS E RISCO		2,07%	2,07%	2,07%	2,07%	1,29%	2,07%	CD	
SEGUROS + GARANTIAS	S	0,80%	0,80%	0,80%	0,80%	0,53%	0,80%	CD	De 0,80 % até 1,00%
RISCO(*)	R	1,27%	1,27%	1,27%	1,27%	0,76%	1,27%	CD	De 0,97 % até 1,27%
TRIBUTOS	I	4,65%	5,15%	5,65%	6,15%	3,65%	5,15%	PV	
ISS	ISS(2)	1,00%	1,50%	2,00%	2,50%	-	1,50%	PV	De 2,0 % até 5,0%
PIS	PIS	0,65%	0,65%	0,65%	0,65%	0,65%	0,65%	PV	0,65%
COFINS	-	3,00%	3,00%	3,00%	3,00%	3,00%	3,00%	PV	3,00%
CPRB	INSS	-	-	-	-	-	-	PV	4,50%
FÓRMULA DO BDI		$(1 + (AC + S + G + R)) \times (1 + DF) \times (1 + L)$							
		$(1 - (I + CPRB))$							
BDI (NUMERADOR)		18,84%	18,84%	18,84%	18,84%	10,94%	17,18%		
BDI (DENOMINADOR)		95,35%	94,85%	94,35%	93,85%	96,35%	94,85%		
BDI		24,63%	25,29%	25,95%	26,62%	15,15%	23,54%		
OBSERVAÇÕES									
(1) SIGLA.									
(2) QUANTO AO ISS O TCU ORIENTA OBSERVAR A LEGISLAÇÃO DO MUNICÍPIO. NO REFERIDO ACÓRDÃO O TCU PARTIU DA PREMISSA DE INCIDÊNCIA DO ISS EM 50% DO PREÇO DE VENDA, COM PERCENTUAIS DE 2%, 3%, 4% E 5%.									
(3) BDI DIFERENCIADO A SER APLICADO EM CASOS DE FORNECIMENTO DE MATERIAIS E EQUIPAMENTOS. EX. ELEVADOR, ESCADAS ROLANTES, EQUIPAMENTOS DE REFRIGERAÇÃO ETC.									
(4) BDI DIFERENCIADO A SER APLICADO PARA SERVIÇOS TERCEIRIZADOS.									
(5) INCIDÊNCIA.									



Documento assinado digitalmente
LUIS CLAUDIO DE LIMA
 Data: 30/06/2025 11:42:29-0300
 Verifique em <https://validar.it.gov.br>



Documento assinado digitalmente
OSMAR DA SILVA
 Data: 30/06/2025 08:05:42-0300
 Verifique em <https://validar.it.gov.br>

TERMO DE JUSTIFICATIVAS TÉCNICAS RELEVANTES

OBRAS/SERVIÇOS DE ENGENHARIA

Proc. Adm. nº 015/2025_

OBJETO: _Contratação de empresa especializada para execução de base de reservatório d'água com volume de 110.000 lts, incluindo material e mão de obra.

OBSERVAÇÃO 1: Este termo contém e antecipa as orientações jurídicas mais comuns emitidas nas análises de licitações de obras e serviços de engenharia. Acaba sendo também um roteiro com os requisitos da instrução processual, sem prejuízo da Lista de Verificação e do Instrumento de Padronização dos Procedimentos de Contratação da AGU.

OBSERVAÇÃO 2: Todos os tópicos devem ser analisados, preenchidos e assinados por profissional habilitado, de acordo com as competências atribuídas pela Lei n. 5.194, de 1966, e as Resoluções do Conselho Federal de Engenharia e Agricultura – CONFEA, Lei n. 12.378, de 2010, e as Resoluções do Conselho de Arquitetura e Urbanismo – CAU, ou pela Lei n. 13.639, de 2018, e as Resoluções do Conselho Federal dos Técnicos Industriais – CFT.

OBSERVAÇÃO 3: Alguns tópicos necessitam, além da marcação do espaço entre parênteses, da apresentação da justificativa técnica detalhada contendo as razões que motivam a opção adotada para o caso concreto, não podendo, portanto, ser genérica nem abstrata.

OBSERVAÇÃO 4: A ausência deste termo ou de justificativas pode acarretar a devolução dos autos sem análise conclusiva ou ressalva no Parecer jurídico, cujo atendimento será imprescindível para o prosseguimento do feito.

OBSERVAÇÃO 5: Para o correto preenchimento, é indispensável a leitura das Notas Explicativas deste documento, cujo conteúdo consta após as justificativas, mas também pode ser acessado por meio do link inserido ao final de cada tópico.

OBSERVAÇÃO 6: Devem ser juntadas ao processo as “Declarações e Justificativas”; não é necessário juntar aos autos a parte do arquivo correspondente às “Notas Explicativas”.

SUMÁRIO

TERMO DE JUSTIFICATIVAS TÉCNICAS RELEVANTES	1
OBRAS/SERVIÇOS DE ENGENHARIA.....	1
SUMÁRIO	2
DECLARAÇÕES E JUSTIFICATIVAS TÉCNICAS.....	3
1. ENQUADRAMENTO DO OBJETO	3
1.1. Classificação como obra ou serviço de engenharia.....	3
1.2. Classificação como serviço comum ou especial.....	3
2. REGIMES DE EXECUÇÃO	3
3. ELABORAÇÃO DE PROJETOS / DOCUMENTOS TÉCNICOS POR PROFISSIONAL HABILITADO E COMPROVAÇÃO DE RESPONSABILIDADE TÉCNICA	4
4. DEFINIÇÃO DOS CUSTOS UNITÁRIOS DE REFERÊNCIA.....	4
5. ORÇAMENTO DETALHADO EM PLANILHAS DE CUSTOS UNITÁRIOS	5
6. ELABORAÇÃO DAS COMPOSIÇÕES DE CUSTOS UNITÁRIOS.....	6
7. CUSTOS DIRETOS	6
8. ELABORAÇÃO DAS CURVAS ABC DOS SERVIÇOS E INSUMOS	7
9. ADOÇÃO DO REGIME DE DESONERAÇÃO TRIBUTÁRIA	7
10. DETALHAMENTO DA COMPOSIÇÃO DO PERCENTUAL DE BDI.....	7
11. BDI REDUZIDO SOBRE OS CUSTOS DOS MATERIAIS E EQUIPAMENTOS.....	8
12. ELABORAÇÃO DE CRONOGRAMA FÍSICO-FINANCEIRO	8
13. PROJETO EXECUTIVO.....	8
14. QUALIFICAÇÃO TÉCNICA	8
15. VISTORIA	10
16. SUBCONTRATAÇÃO.....	10
17. DEFINIÇÃO DO PERCENTUAL DE CAPITAL OU PATRIMÔNIO LÍQUIDO MÍNIMO.....	11
18. PARTICIPAÇÃO DE CONSÓRCIOS.....	11
19. PARTICIPAÇÃO DE COOPERATIVAS	11
20. GARANTIA DA EXECUÇÃO	11
21. DA SUSTENTABILIDADE	12

DECLARAÇÕES E JUSTIFICATIVAS TÉCNICAS

1. ENQUADRAMENTO DO OBJETO

1.1. Classificação como obra ou serviço de engenharia

O objeto da presente licitação constitui OBRA / () SERVIÇO DE ENGENHARIA, sob a seguinte justificativa:

O objeto consiste na execução de uma fundação, base, em concreto armado com o intuito de suportar as cargas geradas por um reservatório de água. Por resultar em algo físico, concreto, ao fim do contrato caracteriza-se como obra de engenharia, sendo uma atividade que, por força de lei, é privativa da profissão de engenheiro e arquiteto.

1.2. Classificação como serviço comum ou especial

O serviço de engenharia objeto da presente licitação é COMUM / () ESPECIAL, sob a seguinte justificativa:

O objeto é considerado comum por ter como forma de execução métodos já estabelecidos com o uso de materiais comuns já usados no processo de construção de diversos elementos compostos basicamente de concreto armado, cujos padrões de desempenho e qualidade podem ser objetivamente definidos pelo edital.

2. REGIMES DE EXECUÇÃO

Para a execução indireta do objeto, será adotado o seguinte regime, de acordo com a justificativa abaixo:

() empreitada por preço unitário

(X) empreitada por preço global

() empreitada integral

contratação por tarefa

contratação integrada

contratação semi-integrada

fornecimento e prestação de serviço associado

Por já estar claramente definido o objeto, qualitativa e quantitativamente, não haver variação de número de elementos nem características dos materiais, bem como a contratação ser por preço certo e total, sendo a obra parte do complexo, não compreendendo sua integralidade.

Uma vez adotado o regime de empreitada por preço global / empreitada integral, o Projeto Básico (X) NÃO DEFINIU as subestimativas e superestimativas técnicas relevantes dos serviços relativos à presente contratação, sob a seguinte justificativa:

O elemento a ser executado é composto por dimensões pré-definidas para sua finalidade, sem possibilidade de mudanças durante sua execução. A ocorrência de aditivos ou descontos não será uma possibilidade.

3. ELABORAÇÃO DE PROJETOS / DOCUMENTOS TÉCNICOS POR PROFISSIONAL HABILITADO E COMPROVAÇÃO DE RESPONSABILIDADE TÉCNICA

No presente feito, o (X) Projeto Básico / documentos técnicos foram elaborados por profissional habilitado de (X) engenharia, () arquitetura ou () técnico industrial, com a emissão da (X) ART, () RRT ou () TRT.

4. DEFINIÇÃO DOS CUSTOS UNITÁRIOS DE REFERÊNCIA

Na presente licitação:

(X) FOI observada a ordem prioritária dos parâmetros do art. 23, § 2º, da Lei n. 14.133, de 2021;

(X) FORAM adotados custos unitários menores ou iguais aos custos unitários de referência do SINAPI, para todos os itens relacionados à construção civil;

() FORAM adotados custos unitários superiores aos custos unitários de referência do SINAPI para determinados itens do orçamento, conforme justificativa do relatório técnico elaborado por profissional habilitado e aprovado pelo órgão gestor dos recursos.

No orçamento da presente obra ou serviço, para os itens não contemplados no SINAPI, () FORAM adotados custos obtidos das seguintes fontes admitidas no art. 23, § 2º, da Lei n. 14.133, de 2021, observada a ordem de prioridades nele estabelecida:

() utilização de dados de pesquisa publicada em mídia especializada, de tabela de referência formalmente aprovada pelo Poder Executivo federal e de sítios eletrônicos especializados ou de domínio amplo, desde que contenham a data e a hora de acesso (*citar as fontes e justificar a pertinência técnica da opção*):

() contratações similares feitas pela Administração Pública, em execução ou concluídas no período de 1 (um) ano anterior à data da pesquisa de preços, observado o índice de atualização de preços correspondentes, sob a seguinte justificativa (*citar as fontes, justificar metodologia e juntar a pesquisa aos autos*):

() pesquisa na base nacional de notas fiscais eletrônicas, na forma do regulamento (*apresentar justificativa e documentar a pesquisa nos autos*)

5. ORÇAMENTO DETALHADO EM PLANILHAS DE CUSTOS UNITÁRIOS

No orçamento da presente obra ou serviço:

(X) foi juntada a () planilha sintética e a (x) planilha analítica.

() NÃO foi/foram juntadas a(s) () planilha(s) sintética(s) e a(s) () planilha(s) analítica(s).

O documento de responsabilidade técnica relativo às planilhas orçamentárias:

() consta nos autos.

(X) NÃO consta nos autos.

Na presente licitação:

foi utilizada a tabela de referência mais atualizada.

NÃO foi/foram utilizada(s) a(s) tabela(s) de referência mais atualizada(s).

6. ELABORAÇÃO DAS COMPOSIÇÕES DE CUSTOS UNITÁRIOS

No orçamento de referência da presente licitação:

foram adotadas apenas composições de custos unitários oriundas do SINAPI, sem adaptações;

foram adotadas composições “adaptadas” do SINAPI, nos termos do art. 8º do Decreto n. 7.983, de 2013, as quais foram devidamente juntadas aos autos para o conhecimento dos licitantes;

foram adotadas composições “próprias”, extraídas de fontes extra-SINAPI, nos termos do art. 23, § 2º, da Lei n. 14.133, de 2021, as quais foram devidamente juntadas aos autos para o conhecimento dos licitantes.

7. CUSTOS DIRETOS

No orçamento de referência da presente licitação, os custos diretos compreendem apenas os componentes de preço que podem ser devidamente identificados, quantificados e mensurados na planilha orçamentária.

Especificamente em relação ao custo direto de administração local:

observa os parâmetros do Acórdão n. 2.622/2013 - Plenário do TCU;

Em relação ao cronograma físico-financeiro:

PREVÊ pagamentos proporcionais para os custos diretos, em especial quanto ao de administração local, para cada período de execução contratual, refletindo adequadamente a evolução da execução da obra, ao invés de reproduzir percentuais fixos.

NÃO FORAM PREVISTOS pagamentos proporcionais para os custos diretos, incluindo os de administração local, para cada período de execução contratual, sob a seguinte justificativa:

O período de execução da obra é de trinta dias, portanto o pagamento será único quando a obra estiver concluída.

8. ELABORAÇÃO DAS CURVAS ABC DOS SERVIÇOS E INSUMOS

Na presente licitação:

(X) foi juntada a Curva ABC relativas aos (X) INSUMOS e (X) SERVIÇOS.

9. ADOÇÃO DO REGIME DE DESONERAÇÃO TRIBUTÁRIA

Na presente licitação, serão adotados os custos de referência () DESONERADOS ou (X) NÃO DESONERADOS, por se tratar da opção mais vantajosa para a Administração, conforme simulação juntada aos autos (*preencher, se necessário, para outras considerações*):

10. DETALHAMENTO DA COMPOSIÇÃO DO PERCENTUAL DE BDI

Na presente licitação, o detalhamento do BDI: (X) observa os parâmetros do Acórdão n. 2.622, de 2013 - Plenário do Tribunal de Contas da União.

Foram adotados os seguintes parâmetros de percentuais para cada item do BDI contemplado no Acórdão n. 2.622/2013 - Plenário do TCU, de acordo com as justificativas técnicas abaixo apresentadas para os casos em que não foi adotado o médio:

Administração central: () 1º quartil ou (X) quartil médio ou () 3º quartil:

Seguro e garantia: () 1º quartil ou (X) quartil médio ou () 3º quartil:

Risco: () 1º quartil ou (X) quartil médio ou () 3º quartil:

Despesa financeira: () 1º quartil ou () quartil médio ou (X) 3º quartil:

Considerando que o pagamento do objeto será após a entrega do mesmo, as despesas com mobilização de capital próprio vai gerar um maior impacto financeiro a empresa ganhadora do certame.

Lucro: () 1º quartil ou () quartil médio ou (X) 3º quartil:

Por ser uma obra de pequeno porte e valor relativamente baixo, o valor do lucro para a empresa que irá executar foi baseado no terceiro quartil para se tornar minimamente interessante para os concorrentes do pregão.

11. BDI REDUZIDO SOBRE OS CUSTOS DOS MATERIAIS E EQUIPAMENTOS

Na presente licitação, () SERÁ ou (X) NÃO SERÁ adotado o BDI reduzido sobre os custos dos materiais e equipamentos, de acordo com a seguinte justificativa:

O objeto não atende aos requisitos exigidos pela súmula do TCU 253 que se aplica a materiais e equipamentos e exige BDI reduzido em alguns itens.

12. ELABORAÇÃO DE CRONOGRAMA FÍSICO-FINANCEIRO

O cronograma físico-financeiro:

(X) FOI juntado aos autos

() NÃO foi juntado aos autos.

Na hipótese de ter sido adotado o regime de empreitada por preço global, o cronograma físico-financeiro:

(X) DEFINE com clareza as etapas de serviços que guiarão a aceitabilidade dos preços propostos pelos licitantes.

() NÃO define com clareza as etapas de serviços que guiarão a aceitabilidade dos preços propostos pelos licitantes.

13. PROJETO EXECUTIVO

() FORAM elaborados os projetos executivos relativos ao objeto, juntados aos autos e divulgados com o edital da licitação;

(x) NÃO FORAM elaborados os projetos executivos, sendo tal atribuição expressamente repassada à contratada, com os custos contemplados na planilha orçamentária elaborada. Nessa hipótese, (x) ATESTO que o projeto básico e os demais documentos técnicos da licitação possuem nível de detalhamento adequado e suficiente para permitir a elaboração dos projetos executivos pela contratada.

14. QUALIFICAÇÃO TÉCNICA

Registro da empresa no conselho profissional

Na presente licitação, será exigido o registro da empresa licitante junto ao (X) CREA e/ou ao () CAU e/ou ao () CRT, com base na seguinte justificativa técnica:

O objeto solicita que os participantes sejam empresas especializadas em obras de construção civil/engenharia e tal atributo exige o registro junto aos órgãos de classe.

Capacidade técnico-operacional

Na presente licitação:

(X) serão exigidas comprovações de capacidade técnico-operacional quanto às parcelas de maior relevância técnica e valor significativo do objeto, a seguir elencadas:

Área, em metros quadrados, de obra executada equivalente à do objeto, execução de fundação e concretagem com características semelhantes à do objeto.

(X) SERÁ exigida a comprovação de quantitativos mínimos nos atestados, correspondentes aos seguintes serviços das parcelas de maior relevância técnica e valor significativo do objeto:

Para os serviços de concretagem: quantitativos mínimos equivalentes ao percentual de 100% dos quantitativos licitados;

Para os serviços de fundação: quantitativos mínimos equivalentes ao percentual de 100% dos quantitativos licitados;

Possibilidade de somatório de atestados

Na presente licitação, será () ACEITO ou (X) VEDADO o somatório de atestados de capacidade técnico-operacional para atingimento dos quantitativos mínimos demandados, com base na seguinte justificativa técnica:

A comprovação da experiência pregressa na execução de elementos compatíveis com as do objeto caracteriza a aptidão para a execução do mesmo, devido a sua complexidade como um todo.

Capacidade técnico-profissional

Na presente licitação:

() NÃO SERÃO exigidas comprovações de capacidade técnico-profissional.

(X) SERÃO exigidas comprovações de capacidade técnico-profissional quanto às parcelas de maior relevância técnica e valor significativo do objeto, a serem executadas pelos profissionais abaixo elencados:

Para o cargo de responsável técnico: serviços de engenheiro civil;

(X) SERÁ, excepcionalmente, exigida a comprovação de quantitativos mínimos nos documentos de ART, com base na seguinte justificativa:

Capacidade técnica para a execução correta do objeto.

Os quantitativos mínimos a serem comprovados nos documentos de ART, por cada profissional, estão abaixo elencados:

Para o cargo de engenheiro civil: quantitativos mínimos equivalentes ao percentual de 100% dos quantitativos licitados para os serviços de fundação em concreto armado.

Exigências de instalações, aparelhamento e pessoal técnico.

Na presente licitação, () SERÁ exigida a indicação de instalações, aparelhamento ou pessoal técnico com determinada qualificação, a seguir elencados:

15. VISTORIA

Na presente licitação, a realização de vistoria será (X) FACULTATIVA ou () OBRIGATÓRIA, e o licitante (X) PODERÁ ou () NÃO PODERÁ substituir o atestado de vistoria pela declaração de pleno conhecimento das condições de execução do objeto, com base na seguinte justificativa técnica:

16. SUBCONTRATAÇÃO

O órgão assessorado (X) NÃO ADMITIU ou () ADMITIU a subcontratação parcial na presente licitação, sob as seguintes condições e justificativas técnicas:

Considerando que o objeto em questão é um item de natureza simples, composto essencialmente por aço e concreto, não se faz necessária a subcontratação de empresas especializadas. Dessa forma, a empresa do ramo de construção civil que vencer o certame será responsável pela execução integral do elemento, garantindo a eficiência e a uniformidade no processo.

17. DEFINIÇÃO DO PERCENTUAL DE CAPITAL OU PATRIMÔNIO LÍQUIDO MÍNIMO

Na presente licitação, será exigida a comprovação de () CAPITAL MÍNIMO ou (X) PATRIMÔNIO LÍQUIDO MÍNIMO, no percentual de (DEZ) por cento sobre o valor total estimado da contratação, com base na seguinte justificativa técnica:

A comprovação de patrimônio por parte da empresa confirma que já está estabelecida financeiramente e sugere que tem capacidade de arcar com as despesas geradas no processo.

18. PARTICIPAÇÃO DE CONSÓRCIOS

Na presente licitação, será

() PERMITIDA a participação de consórcios. *(Não é necessário justificar)*

(X) VEDADA a participação de consórcios, com base na seguinte justificativa:

O objeto da licitação é simples, sem especificidades e de pequeno porte. A presença de mais de uma empresa responsável dificultará o controle por parte da autarquia.

19. PARTICIPAÇÃO DE COOPERATIVAS

Na presente licitação, será (X) VEDADA ou () PERMITIDA a participação de cooperativas, com base na seguinte justificativa:

A execução do objeto prevê a participação de uma equipe de trabalhadores, com uma hierarquia pré-estabelecida e cada qual com suas habilidades para execução da obra. Não admite trabalhadores que se responsabilizem por tarefas diversas, sem uma linha de ação e um sistema de comando de forma autônoma. Não é possível estabelecer mais de uma linha de ação. O trabalho deve ser coordenado e sob a tutela de um responsável.

20. GARANTIA DA EXECUÇÃO

Na presente licitação, será () EXIGIDA ou (X) DISPENSADA a apresentação de garantia de execução contratual, com base na seguinte justificativa:

O objeto é caracterizado por obra de pequeno porte e pouca complexidade, também considerando que o pagamento só será efetuado no momento da entrega e todas as fases da execução serão acompanhadas pela administração pública, a garantia não se faz necessária.

21. DA SUSTENTABILIDADE

No tocante à promoção do Desenvolvimento Nacional Sustentável previsto nos arts. 5º, e 11, IV, da Lei n. 14.133, de 2021, nesta licitação o tomou as seguintes medidas quando do planejamento de obras e serviços de engenharia:

(X) definiu os critérios e práticas sustentáveis, objetivamente e em adequação ao objeto da contratação pretendida, como especificação técnica do objeto, obrigação da contratada, e/ou requisito de habilitação/qualificação previsto em lei especial;

(X) verificou se os critérios e práticas sustentáveis especificados preservam o caráter competitivo do certame;

(X) verificou a incidência de normas de acessibilidade (Decreto n. 6.949, de 2009 e Lei n. 13.146, de 2015); e

(X) verificar o alinhamento da contratação com o Plano de Gestão de Logística Sustentável.

Nesta licitação, o órgão assessorado entendeu que os serviços objeto desta contratação não se sujeitam aos critérios e práticas de sustentabilidade ou que as especificações de sustentabilidade restringem indevidamente a competição em dado mercado, sob a seguinte justificativa:

Machado/MG, 15 de Maio de 2025.

Documento assinado digitalmente
 **LUIS CLAUDIO DE LIMA**
Data: 30/06/2025 11:42:29-0300
Verifique em <https://validar.iti.gov.br>

Luis Cláudio de Lima
Engenheiro Civil
CREA MG 187.718/D

ANEXO VI											
SERVIÇO AUTÔNOMO DE ÁGUA E ESGOTO (SAAE) - MACHADO/MG								FOLHA Nº:		01/01	
OBRA: CURVA ABC - Base para Reservatório Jardim das Oliveiras								DATA:		mai/25	
LOCAL: Rua José Maria Pereira								FORMA DE EXECUÇÃO			
REGIÃO/MÊS DE REFERÊNCIA: BELO HORIZONTE / 01/2025								DIRETA		INDIRETA	
PRAZO DE EXECUÇÃO: 1 MÊS								()		(x)	
TOTAL:								BDI		23,54%	
ITEM	CÓDIGO	BANCO	DESCRIÇÃO DOS SERVIÇOS	UNID	QUANT.	CUSTO UNITÁRIO	CUSTO UNITÁRIO COM BDI	CUSTO TOTAL	%	% ACUMULADA	ABC
1.2.1	100897	SINAPI	ESTACA ESCAVADA MECANICAMENTE, SEM FLUIDO ESTABILIZANTE, COM 40CM DE DIÂMETRO, CONCRETO LANÇADO POR CAMINHÃO BETONEIRA (EXCLUSIVE MOBILIZAÇÃO E DESMOBILIZAÇÃO). AF_01/2020_PA	M	81,00	R\$ 130,18	R\$ 160,82	R\$ 13.026,77	34,20%	34,20%	A
1.3.8	1527	SINAPI	CONCRETO USINADO BOMBEAVEL, CLASSE DE RESISTENCIA C25, BRITA 0 E 1, SLUMP = 100 +/- 20 MM, COM BOMBEAMENTO (DISPONIBILIZACAO DE BOMBA), SEM O LANÇAMENTO (NBR 8953)	M³	16,00	R\$ 634,90	R\$ 784,36	R\$ 12.549,69	32,95%	67,14%	A
1.3.4	43055	SINAPI	AÇO CA-50, 12,5 MM, VERGALHAO	KG	535,30	R\$ 6,78	R\$ 8,38	R\$ 4.483,68	11,77%	78,91%	A
1.4.1	378	SINAPI	ARMADOR (HORISTA)	H	40,00	R\$ 21,62	R\$ 26,71	R\$ 1.068,37	2,80%	81,72%	A
1.4.3	4750	SINAPI	PEDREIRO (HORISTA)	H	40,00	R\$ 21,62	R\$ 26,71	R\$ 1.068,37	2,80%	84,52%	A
1.3.10	6212	SINAPI	TABUA *2,5 X 30 CM EM PINUS, MISTA OU EQUIVALENTE DA REGIAO - BRUTA	M	60,00	R\$ 13,07	R\$ 16,15	R\$ 968,80	2,54%	87,07%	B
1.4.4	6127	SINAPI	AUXILIAR DE PEDREIRO (HORISTA)	H	40,00	R\$ 16,62	R\$ 20,53	R\$ 821,29	2,16%	89,22%	B
1.3.3	34	SINAPI	AÇO CA-50, 10,0 MM, VERGALHAO	KG	77,80	R\$ 7,83	R\$ 9,67	R\$ 752,57	1,98%	91,20%	B
1.3.6	43132	SINAPI	ARAME RECOZIDO 16 BWG, D = 1,65 MM (0,016 KG/M) OU 18 BWG, D = 1,25 MM (0,01 KG/M)	KG	25,00	R\$ 21,40	R\$ 26,44	R\$ 660,94	1,74%	92,93%	B
1.3.5	43056	SINAPI	AÇO CA-50, 25,0 MM, VERGALHAO	KG	58,00	R\$ 7,82	R\$ 9,66	R\$ 560,33	1,47%	94,40%	B
1.1.1	4813	SINAPI	PLACA DE OBRA (PARA CONSTRUCAO CIVIL) EM CHAPA GALVANIZADA *N. 22", ADESIVADA, DE *2,4 X 1,2* M (SEM POSTES PARA FIXACAO)	UN	1,00	R\$ 442,50	R\$ 546,66	R\$ 546,66	1,44%	95,84%	B
1.4.2	6114	SINAPI	AJUDANTE DE ARMADOR (HORISTA)	H	20,00	R\$ 16,62	R\$ 20,53	R\$ 410,65	1,08%	96,92%	C
1.3.2	33	SINAPI	AÇO CA-50, 8,0 MM, VERGALHAO	KG	36,00	R\$ 8,30	R\$ 10,25	R\$ 369,14	0,97%	97,89%	C
1.3.9	4513	SINAPI	CAIBRO 5 X 5 CM EM PINUS, MISTA OU EQUIVALENTE DA REGIAO - BRUTA	M	33,00	R\$ 5,54	R\$ 6,84	R\$ 225,86	0,59%	98,48%	C
1.3.1	43059	SINAPI	AÇO CA-60, 5,0 MM, VERGALHAO	KG	18,80	R\$ 7,41	R\$ 9,15	R\$ 172,10	0,45%	98,93%	C
1.3.7	101619	SINAPI	PREPARO DE FUNDO DE VALA COM LARGURA MENOR QUE 1,5 M, COM CAMADA DE BRITA LANÇAMENTO MANUAL. AF_08/2020	M³	1,00	R\$ 130,03	R\$ 160,64	R\$ 160,64	0,42%	99,35%	C
1.1.2	14439	SINAPI	MADEIRA ROLICA TRATADA, D = 12 A 15 CM, H = 3,00 M, EM EUCALIPTO OU EQUIVALENTE DA REGIAO	M	3,00	R\$ 25,00	R\$ 30,89	R\$ 92,66	0,24%	99,60%	C
1.3.11	5068	SINAPI	PREGO DE AÇO POLIDO COM CABECA 17 X 21 (2 X 11)	KG	3,00	R\$ 18,25	R\$ 22,55	R\$ 67,64	0,18%	99,77%	C
1.3.12	39027	SINAPI	PREGO DE AÇO POLIDO COM CABECA 19 X 36 (3 1/4 X 9)	KG	2,00	R\$ 18,23	R\$ 22,52	R\$ 45,04	0,12%	99,89%	C
1.3.13	40568	SINAPI	PREGO DE AÇO POLIDO COM CABECA 22 X 48 (4 1/4 X 5)	KG	1,00	R\$ 18,38	R\$ 22,71	R\$ 22,71	0,06%	99,95%	C
1.1.4	98524	SINAPI	LIMPEZA MANUAL DE VEGETAÇÃO EM TERRENO COM ENXADA.AF_05/2018	M²	6,34	R\$ 2,32	R\$ 2,87	R\$ 18,17	0,05%	100,00%	C
TOTAL							R\$	38.092,08			

Documento assinado digitalmente
 LUIS CLAUDIO DE LIMA
Data: 30/06/2025 11:47:20-0300
Verifique em <https://validar.it.gov.br>

Documento assinado digitalmente
 OSMAR DA SILVA
Data: 30/06/2025 08:05:42-0300
Verifique em <https://validar.it.gov.br>



MATRIZ DE RISCOS - ART. 18, X, DA LEI 14.133/21

Setor Requisitante: Seção de Operação, Manutenção e Expansão – SOMEXP – 002/2025

_ Processo Administrativo nº 015/2025

Objeto: Contratação de empresa especializada para execução de base de reservatório d'água com volume de 110.000 litros, incluindo material e mão de obra.

Legenda do nível de risco:

	Probabilidade de risco: Baixo
	Probabilidade de risco: Médio
	Probabilidade de risco: Alto

Risco 01		
Risco:	Definição de exigências desnecessárias, de caráter restritivo no Edital, especialmente no que diz respeito à qualificação técnica.	
Possibilidade:	Baixa	
Impacto:	Médio	
Nível de Risco	Baixo	
Fase do processo de contratação:	Planejamento da Contratação	
Alocação do Risco:	Contratante	
Danos:	Possibilidade de impugnações do edital na fase de seleção do fornecedor ou o certame restar deserto ou fracassado. Atrasos para início e, conseqüentemente, para entrega da obra.	
Ações Preventivas / Setor responsável	Observar o que dispõe o Art. 67 da Lei n. 14.133/2021.	Setor de Engenharia Civil
	Observar as orientações dos órgãos de orientação e fiscalização da Administração Pública como a Advocacia Geral da União e o Tribunal de Contas da União, em especial o Acórdão nº 2.882/2008 – Plenário e a Súmula nº 263/2011, dentre outros.	Setor de Engenharia Civil
Ações de Contigência / Setor responsável	Em caso de impugnação, republicação do certame, com a revisão dos itens de qualificação técnica.	Setor de Engenharia Civil/Agente de contratação

Risco 02		
Risco:	Impugnações do Edital de licitação, por motivos diversos, principalmente relacionados a erros de planilha e/ou de edital, termo de referência, especificações técnicas, etc.	
Possibilidade:	Baixa	
Impacto:	Médio	
Nível de Risco	Baixo	
Fase do processo de contratação:	Planejamento da contratação	
Alocação do Risco:	Contratante	
Danos:	Possibilidade de impugnações do edital na fase de seleção do fornecedor ou o certame restar deserto ou fracassado. Atrasos para início e, conseqüentemente, para entrega da obra.	
Ações Preventivas / Setor responsável	Observar o que dispõe o Art. 19 da Lei n. 14.133/2021.	Setor de Engenharia Civil
	Observar as orientações dos órgãos de orientação e fiscalização do SAAE/MG.	Setor de Engenharia Civil
Ações de Contigência / Setor responsável	Em caso de impugnação, republicação do certame, com a revisão dos itens de qualificação técnica.	Setor de Engenharia Civil/Setor de Licitações
Risco 03		
Risco:	O certame licitatório restar deserto, caso nenhuma empresa se interesse por sua execução ou fracassado, caso nenhuma das propostas apresentadas estejam dentro dos parâmetros estimados pela Administração.	
Possibilidade:	Média	
Impacto:	Alto	
Nível de Risco	Baixo	
Fase do processo de contratação:	Seleção do fornecedor	
Alocação do Risco:	Contratante	
Danos:	Necessidade da republicação da licitação Atrasos para início e, conseqüentemente, para entrega da obra.	
Ações Preventivas / Setor responsável	Correto planejamento das exigências postas para a contratação	Setor de Engenharia Civil/Setor de Licitações
Ações de Contigência / Setor responsável	Verificar junto às empresas do ramo de atividade quais seriam os motivos do desinteresse pelo serviço no caso da licitação deserta ou revisão dos valores estimados no caso de licitação fracassada para uma possível repetição do certame.	Setor de Engenharia Civil/Setor de Licitações
Risco 04		
Risco:	A empresa vencedora do certame quando convocada, não assinar o termo de contrato.	
Possibilidade:	Baixa	
Impacto:	Alto	
Nível de Risco	Baixo	
Fase do processo de contratação:	Formalização contratual	
Alocação do Risco:	Contratante	
Danos:	Atrasos para início e, conseqüentemente, para entrega da obra.	
Ações Preventivas / Setor responsável	Prever, dentre as cláusulas do Termo de Referência, sanções que contemplem esta situação, inclusive quanto ao art. 58 da Lei 14.133/2021.	Setor de Engenharia Civil

	Observar o prazo de validade da proposta apresentada na fase de licitação e enviar o contrato para assinatura dentro do prazo de vigência da proposta	Coordenação de planejamento e de direção e gestão de contratos administrativos
Ações de Contigência / Setor responsável	Nos termos do art. 90, § 2º e § 4º, da Lei 14.133/2021, convocar os licitantes remanescentes, na ordem de classificação, para a celebração do contrato.	Setor de Licitações/Coordenação de planejamento e de direção e gestão de contratos administrativos
	Aplicar as sanções previstas na contratação, art. 90, § 5º, da Lei 14.133/21.	Coordenação de planejamento e de direção e gestão de contratos administrativos
Risco 05		
Risco:	Atrasos na assinatura do contrato.	
Possibilidade:	Baixa	
Impacto:	Baixo	
Nível de Risco	Baixo	
Fase do processo de contratação:	Execução contratual	
Alocação do Risco:	Contratante	
Danos:	Atrasos para início e, conseqüentemente, para entrega das obras/serviços	
Ações Preventivas / Setor responsável	Prever, dentre as cláusulas do Termo de Referência, sanções que contemplem esta situação.	Setor de Engenharia Civil
	Observar os prazos previstos para entrega do contrato assinado e acompanhar a entrega, notificando a contratada caso seja verificada a ocorrência de atrasos.	Coordenação de planejamento e de direção e gestão de contratos administrativos
Ações de Contigência / Setor responsável	Aplicar as sanções previstas na contratação, art. 90, § 5º, da Lei 14.133/21.	Coordenação de planejamento e de direção e gestão de contratos administrativos
Risco 06		
Risco:	Impossibilidade de início da obra, após a emissão da Ordem de Serviço, por restrições da contratante (liberação do local de execução, necessidade de execução prévia de outro serviço, interferências com outras atividades, etc...).	
Possibilidade:	Baixo	
Impacto:	Médio	
Nível de Risco	Médio	
Fase do processo de contratação:	Execução contratual	
Alocação do Risco:	Contratante	
Danos:	Atrasos para início e, conseqüentemente, para entrega da obra.	
	Possibilidade de aumento de custos não previstos, principalmente com mobilização e desmobilização da equipe e de equipamentos, aluguéis de estruturas para abrigar o canteiro de obras, gerenciamento de obras, dentre outros que poderão ser reclamados pela Contratada.	
Ações Preventivas / Setor responsável	Verificar junto ao setor competente, antes da emissão da Ordem de Serviço, se há algum impedimento para início da execução dos serviços nos prazos determinados na contratação.	Setor de Engenharia Civil

Ações de Contigência / Setor responsável	Suspender a emissão da Ordem de Serviço, solicitando que a Contratada não realize a mobilização até que os serviços sejam novamente liberados.	Coordenação de planejamento e de direção e gestão de Contratos administrativos
	Verificar a necessidade de alterações contratuais para prorrogação dos prazos de execução e vigência do contrato.	Fiscalização técnica
Risco 07		
Risco:	Alterações no projeto inicialmente contratado, por solicitação da contratante.	
Possibilidade:	Baixo	
Impacto:	Baixo	
Nível de Risco	Baixo	
Fase do processo de contratação:	Execução contratual	
Alocação do Risco:	Contratante	
Danos:	Aumento dos custos inicialmente previstos para execução do objeto.	
	Possibilidade da ocorrência de atrasos para entrega da obra.	
Ações Preventivas / Setor responsável	Elaboração dos projetos básicos e/ou executivos de forma participativa entre os setores envolvidos.	Setor de Engenharia Civil
Ações de Contigência / Setor responsável	Revisão do escopo da contratação, realizando-se uma alteração contratual de prazo e/ou financeira, a ser analisada no caso concreto.	Fiscalização técnica
Risco 08		
Risco:	Identificação de falhas ou omissões nos orçamentos, especificações ou memoriais que compõem a contratação.	
Possibilidade:	Baixa	
Impacto:	Baixo	
Nível de Risco	Baixo	
Fase do processo de contratação:	Execução contratual	
Alocação do Risco:	Contratante	
Danos:	Alteração dos custos e/ou prazos inicialmente previstos para execução da obra.	
Ações Preventivas / Setor responsável	Acompanhamento sistemático da execução do projeto de engenharia por equipe de fiscalização que contenha profissionais técnicos habilitados para a função.	Setor de Engenharia Civil
	Prever, dentre as cláusulas do Termo de Referência, que tais custos serão absorvidos pela Contratada.	Setor de Engenharia Civil
Ações de Contigência / Setor responsável	Após avaliação da Fiscalização Técnica do Contrato e desde que sejam atendidas as demais exigências postas no Acórdão 1.977/2013 para aditivos por falhas, encaminhar a proposta de alteração contratual à autoridade competente.	Fiscalização técnica
Risco 09		
Risco:	Identificação de falhas ou omissões nos orçamentos, especificações ou memoriais que compõe a contratação, em que a obrigação de fazer pela Contratada esteja expressamente estipulada no instrumento convocatório e/ou seus anexos.	
Possibilidade:	Baixa	
Impacto:	Baixo	

Nível de Risco	Baixo	
Fase do processo de contratação:	Execução contratual	
Alocação do Risco:	Contratada	
Danos:	Alteração dos custos e/ou prazos inicialmente previstos para execução da obra.	
Ações Preventivas / Setor responsável	Acompanhamento sistemático da execução do projeto de engenharia por equipe de fiscalização que contenha profissionais técnicos habilitados para a função.	Setor de Engenharia Civil
	Prever, dentre as cláusulas do Termo de Referência, que tais custos serão absorvidos pela Contratada.	Setor de Engenharia Civil
Ações de Contingência / Setor responsável	Caso a Contratada venha requerer tais valores, a alteração contratual deverá ser analisada pela fiscalização. Observar o Acórdão 1.977/2013 - Plenário do Tribunal de Contas da União.	Fiscalização técnica
Risco 10		
Risco:	Diferença entre os quantitativos da planilha de orçamento e os quantitativos que serão efetivamente executados na obra, devido a problema técnico inerente ao objeto ou a serviços que compõe o objeto.	
Possibilidade:	Baixa	
Impacto:	Médio	
Nível de Risco	Baixo	
Fase do processo de contratação:	Execução contratual	
Alocação do Risco:	Contratada	
Danos:	Alteração dos prazos inicialmente previstos para execução da obra.	
Ações Preventivas / Setor responsável	Por se tratar de obra em que o objeto foi definido claramente, qualitativa e quantitativamente, e a contratação ser por preço certo e total, optou-se por adotar o regime de execução de empreitada por preço global.	Setor de Engenharia Civil
Ações de Contingência / Setor responsável	Para as obras contratadas no regime de empreitada por preço global, a remuneração da contratada será após a execução de cada etapa, previamente definida no cronograma físico-financeiro. As medições de campo das quantidades realizadas devem ser precisas apenas o suficiente para definir o percentual executado.	Fiscalização técnica
Risco 11		
Risco:	Execução dos serviços com qualidade abaixo da especificada na contratação e/ou em desacordo com normas técnicas e legislações vigentes.	
Possibilidade:	Baixa	
Impacto:	Alto	
Nível de Risco	Médio	
Fase do processo de contratação:	Execução contratual	
Alocação do Risco:	Contratada	
Danos:	Alteração dos custos inicialmente previstos para execução da obra. Atrasos para conclusão da obra decorrentes da necessidade de refazimento de serviços.	
Ações Preventivas / Setor responsável	Fiscalizar continuamente a execução dos serviços, realizando visitas in loco.	Fiscalização técnica
	Prever, dentre as cláusulas do Termo de Referência, sanções que contemplem esta situação.	Setor de Engenharia Civil

Ações de Contigência / Setor responsável	Notificar prontamente a Contratada sempre que verificada a necessidade de correção de algum serviço já executado.	Fiscalização técnica
	Aplicação das sanções previstas na contratação.	Fiscalização/Coordenação de planejamento e de direção e gestão de contratos administrativos
Risco 12		
Risco:	Alteração da legislação, regulamentos e normas que causem alterações no projeto inicialmente contratado.	
Possibilidade:	Baixa	
Impacto:	Baixo	
Nível de Risco	Baixo	
Fase do processo de contratação:	Execução contratual	
Alocação do Risco:	Contratante	
Danos:	Alteração dos custos e/ou prazos inicialmente previstos para execução da obra.	
Ações Preventivas / Setor responsável	Não identificados.	-
Ações de Contigência / Setor responsável	Revisão do escopo da contratação, realizando-se uma alteração contratual de prazo e/ou financeira, a ser analisada no caso concreto.	Fiscalização técnica
Risco 13		
Risco:	Ocorrência de acidentes de trabalho durante a execução dos serviços.	
Possibilidade:	Baixa	
Impacto:	Médio	
Nível de Risco	Baixo	
Fase do processo de contratação:	Execução contratual	
Alocação do Risco:	Contratada	
Danos:	Prejuízos ao trabalhador com a ocorrência de lesão corporal ou perturbação funcional que causa a morte ou a perda ou redução, permanente ou temporária, da capacidade para o trabalho.	
	Onerar o contrato com a possibilidade de pagamento de indenizações.	
Ações Preventivas / Setor responsável	Prever, dentre as cláusulas do Termo de Referência, que a Contratada deverá responder por qualquer acidente de trabalho na execução dos serviços.	Setor de Engenharia Civil
	Prever, dentre as cláusulas do Termo de Referência, que a Contratada deverá cumprir as Normas Regulamentadoras de Segurança no Trabalho.	Setor de Engenharia Civil
	Avaliar, durante as visitas rotineiras da equipe de fiscalização, as condições do canteiro de obras, verificando a utilização de EPI (Equipamentos de Proteção Individual) e a instalação de Equipamentos de Proteção Coletiva.	Fiscalização técnica
	Notificar a Contratada, caso sejam verificadas irregularidades em relação às normas de segurança no trabalho.	Fiscalização técnica
	Em caso de persistência da irregularidade, instaurar processo para aplicação das sanções previstas na contratação.	Fiscal./Coord. de planejamento e de direção e gestão de contrato administrativo

Ações de Contigência / Setor responsável	Em caso de acidentes, solicitar que a Contratada realize os procedimentos administrativos necessários junto aos órgãos competentes e encaminhe a fiscalização a Comunicação de Acidente de Trabalho (CAT) registrada junto à Previdência Social.	Coordenação de planejamento e de direção e gestão de Contratos administrativos
Risco 14		
Risco:	Ocorrência de roubos e furtos na obra.	
Possibilidade:	Baixa	
Impacto:	Médio	
Nível de Risco	Baixo	
Fase do processo de contratação:	Execução contratual	
Alocação do Risco:	Contratada	
Danos:	Prejuízos e aumento dos custos inicialmente previstos para execução da obra.	
Ações Preventivas / Setor responsável	Prever, dentre as cláusulas do Termo de Referência, que a Contratada deverá manter vigilância da obra e se responsabilizará pelos danos e prejuízos oriundos de roubos e furtos.	Setor de Engenharia Civil
Ações de Contigência / Setor responsável	Não identificadas.	-
Risco 15		
Risco:	Atrasos da obra/serviços decorrentes de chuvas ou outros eventos climáticos e ambientais.	
Possibilidade:	Baixa	
Impacto:	Médio	
Nível de Risco	Baixo	
Fase do processo de contratação:	Execução contratual	
Alocação do Risco:	Compartilhado	
Danos:	Atrasos para entrega da obra.	
	Aumento nos custos inicialmente previstos.	
Ações Preventivas / Setor responsável	Prever, dentre as cláusulas do Termo de Referência, que a Contratada arcará com os prejuízos advindos de chuvas ocorridas dentro das médias históricas dos últimos 12 meses, sendo justificável atraso na execução da obra somente se registradas chuvas acima da média histórica.	Setor de Engenharia Civil
Ações de Contigência / Setor responsável	Avaliar, caso seja solicitado prorrogação do prazo de execução do objeto pela Contratada, se as chuvas ocorridas preenchem os requisitos de excepcionalidade. Em caso afirmativo, realizar a prorrogação do prazo de execução. Caso contrário, avaliar a necessidade de prorrogação da vigência contratual.	Fiscalização técnica.

Risco 16		
Risco:	Alteração nos custos de quaisquer dos insumos que compõem a execução da obra, decorrentes de alterações tributárias ou políticas públicas, ensejando aumentos ou redução de custos.	
Possibilidade:	Baixo	
Impacto:	Baixo	
Nível de Risco	Baixo	
Fase do processo de contratação:	Execução contratual	
Alocação do Risco:	Compartilhado	
Danos:	Alteração dos custos inicialmente previstos para execução da obra.	
Ações Preventivas / Setor responsável	Não identificadas.	-
Ações de Contigência / Setor responsável	Para estes casos, a Contratante procederá a correção dos valores a pagar, considerando as novas alíquotas vigentes.	Fiscalização técnica
Risco 17		
Risco:	Interferências locais com a presença de redes subterrâneas ou de acessos comprometidos.	
Possibilidade:	Baixa	
Impacto:	Alto	
Nível de Risco	Baixo	
Fase do processo de contratação:	Execução contratual	
Alocação do Risco:	Contratante	
Danos:	Alteração dos custos inicialmente previstos para execução da obra. Atrasos na execução do objeto.	
Ações Preventivas / Setor responsável	Estudo preliminar antes do início dos serviços, levantamento topográfico e sondagem de solo.	Setor de Engenharia Civil
Ações de Contigência / Setor responsável	Solicitar a suspensão das atividades que possam afetar a rede como escavação, compactação ou lançamento de concreto.	Fiscalização técnica
	Avaliar a rede e definir a melhor solução para o problema, seja o remanejamento da rede, reparos ou outras medidas necessárias.	
	Minimizar os impactos ambientais seguindo as orientações dos órgãos ambientais.	
Risco 18		
Risco:	Risco de inadimplência da Contratante.	
Possibilidade:	Baixa	
Impacto:	Alto	
Nível de Risco	Baixo	
Fase do processo de contratação:	Execução contratual	
Alocação do Risco:	Contratante	
Danos:	Em caso de atraso superior a 90 (noventa) dias dos pagamentos devidos pela Administração, o Contratado poderá optar pela suspensão do cumprimento de suas obrigações até que seja normalizada a situação. Atrasos para entrega da obra.	
Ações Preventivas / Setor responsável	Formalização do contrato para execução da obra preferencialmente com a garantia da disponibilidade do recurso orçamentário, indicada pelo setor competente.	Contabilidade/Coordenação de planejamento e de direção e gestão de contratos administrativos

Ações de Contigência / Setor responsável	Em caso de dificuldades no repasse de recursos orçamentários pelo ente autárquico, planejamento dos pagamentos para evitar a suspensão da execução da obra pela Contratada.	Fiscalização técnica/Coordenação de planejamento e de direção e gestão de contratos administrativos
Risco 19		
Risco:	Rescisão ou anulação do contrato, por culpa da Contratada.	
Possibilidade:	Baixa	
Impacto:	Alto	
Nível de Risco	Baixo	
Fase do processo de contratação:	Execução contratual	
Alocação do Risco:	Contratada	
Danos:	Atrasos para entrega da obra.	
	Alteração dos custos inicialmente previstos para execução da obra.	
	Necessidade de realização de nova licitação ou de contratação de remanescente, impactando no planejamento da gestão efetivada pelo SAAE na execução do objeto.	
Ações Preventivas / Setor responsável	Prever, dentre as cláusulas do Termo de Referência, sanções que contemplem esta situação.	Setor de Engenharia Civil
Ações de Contigência / Setor responsável	Instaurar processo para aplicação das penalidades à Contratada.	Fiscalização técnica/Coordenação de planejamento e de direção e gestão de contratos administrativos
	Realizar a contratação do remanescente da obra, nos termos do art. 90, § 7º, da Lei 14.133/21 ou realizar novo processo de licitação.	Setor de Engenharia Civil/Diretoria de Administração



DEFINIÇÕES:

_ **Probabilidade:** chance de algo acontecer, não importando se definida, medida ou determinada objetiva ou subjetivamente, qualitativa ou quantitativamente, ou se descrita utilizando-se termos gerais ou matemáticos.

_ **Impacto:** resultado de um evento que afeta os objetivos.

_ **Nível de Risco:** magnitude de um risco ou combinação de riscos, expressa em termos da combinação das consequências e de suas probabilidades.

Machado (MG), 15 de Maio de 2025.

 <p>Documento assinado digitalmente OSMAR DA SILVA Data: 08/07/2025 08:23:10-0300 Verifique em https://validar.iti.gov.br</p>	 <p>Documento assinado digitalmente LUIS CLAUDIO DE LIMA Data: 07/07/2025 09:37:05-0300 Verifique em https://validar.iti.gov.br</p>
<p>Requisitante <i>Osmar da Silva</i> Encanador Chefe da Seção de Operação, Manutenção e Expansão Matrícula 257</p>	<p>Fiscal Luis Claudio de Lima Engenheiro Civil CREA 187718/D</p>

MODELO DE TERMO DE CONTRATO
Lei nº 14.133, de 1º de abril de 2021
OBRAS E SERVIÇOS DE ENGENHARIA – LICITAÇÃO

**SERVIÇO AUTÔNOMO DE ÁGUA E ESGOTO**

CNPJ: 22.228.688/0001-02

Autarquia Municipal criada pela Lei nº 549/66

Rua Mozart da Silva Pinto, nº 60 – Loteamento do Parque

CEP: 37750-000

Machado – MG

Tel.: 35-3295-0750

www.saaemachado.mg.gov.br

(Processo Administrativo nº 015/2025)

CONTRATO ADMINISTRATIVO Nº/....., QUE FAZEM
 ENTRE SI O SERVIÇO AUTÔNOMO DE ÁGUA E ESGOTO
 DE MACHADO/MG E

O SERVIÇO AUTÔNOMO DE ÁGUA E ESGOTO DE MACHADO/MG, com sede na Rua Mozart da Silva Pinto, nº 60, bairro Loteamento do Parque, na cidade de Machado/MG, inscrito(a) no CNPJ sob o nº 22.228.688/0001-02, neste ato representado pelo Diretor Adjunto José Antônio de Araújo Júnior, nomeado pela Portaria nº 172, de 30 de abril de 2024, da Prefeitura Municipal de Machado/MG, portador da Matrícula Funcional nº 264, doravante denominado CONTRATANTE, e o(a) [CONTRATADO], inscrito(a) no CNPJ/MF sob o nº [CNPJ], sediado(a) na [endereço], na cidade de [cidade]/[UF], doravante designado CONTRATADO, neste ato representado(a) por [nome e função no CONTRATADO], conforme [atos constitutivos da empresa] OU [procuração apresentada nos autos], tendo em vista o que consta no Processo nº 015/2025 e em observância às disposições da Lei nº 14.133, de 1º de abril de 2021, e demais legislação aplicável, resolvem celebrar o presente Termo de Contrato, decorrente do(a) Pregão Eletrônico nº 011/2025, mediante as cláusulas e condições a seguir enunciadas.

1. CLÁUSULA PRIMEIRA – OBJETO

1.1. O objeto do presente instrumento é a contratação de *empresa especializada para execução de base de reservatório d'água com capacidade de 110.000 litros, incluindo material e mão de obra*, nas condições estabelecidas no Termo de Referência.

1.2. Objeto da contratação:

ITEM	ESPECIFICAÇÃO	CAT SER	UNIDADE DE MEDIDA	QUAN TIDADE	VALOR UNITÁRIO	BDI (23,54%)	VALOR TOTAL
1	EXECUÇÃO DA BASE DE RESERVATÓRIO D'ÁGUA 110.000 LITROS, INCLUSO MATERIAL E MÃO DE OBRA.	1449	Serviço	1	R\$	R\$	R\$

1.3. Vinculam esta contratação, independentemente de transcrição:

1.3.1. O Termo de Referência;

1.3.2. *O Edital da Licitação*

1.3.3. A Proposta do CONTRATADO;

1.3.4. Eventuais anexos dos documentos supracitados.

1.4. O regime de execução é o de *empreitada por preço global*.

2. CLÁUSULA SEGUNDA – VIGÊNCIA E PRORROGAÇÃO

2.1. *O prazo de vigência da contratação é de 40 (quarenta) dias corridos, contados da assinatura do contrato pelo último subscritor, na forma do artigo 105 da Lei nº 14.133, de 2021.*

2.2. *O prazo de vigência será automaticamente prorrogado, independentemente de termo aditivo, quando o objeto não for concluído no período firmado acima, ressalvadas as providências cabíveis no caso de culpa do CONTRATADO, previstas neste instrumento.*

3. CLÁUSULA TERCEIRA – MODELOS DE EXECUÇÃO E GESTÃO CONTRATUAIS

3.1. O regime de execução contratual, os modelos de gestão e de execução, assim como os prazos e condições de conclusão, entrega, observação e recebimento do objeto constam no Termo de Referência, anexo a este Contrato.

4. CLÁUSULA QUARTA – SUBCONTRATAÇÃO

4.1. As regras sobre a subcontratação do objeto são aquelas estabelecidas no Termo de Referência, anexo a este Contrato.

5. CLÁUSULA QUINTA – PREÇO

5.1. *O valor total da contratação é de R\$ xxxxxx (xxxxxxxxxx)*

5.2. No valor acima estão incluídas todas as despesas ordinárias diretas e indiretas decorrentes da execução do objeto, inclusive tributos e/ou impostos, encargos sociais, trabalhistas, previdenciários, fiscais e comerciais incidentes, taxa de administração, frete, seguro e outros necessários ao cumprimento integral do objeto da contratação.

5.3. *O valor acima é meramente estimativo, de forma que os pagamentos devidos ao CONTRATADO dependerão dos quantitativos efetivamente fornecidos.*

6. CLÁUSULA SEXTA - PAGAMENTO

6.1. O prazo para pagamento ao CONTRATADO e demais condições a ele referentes encontram-se definidos no Termo de Referência, anexo a este Contrato.

7. CLÁUSULA SÉTIMA - REAJUSTE

7.1. As regras acerca do reajuste do valor contratual são aquelas definidas no Termo de Referência, anexo a este Contrato.

8. CLÁUSULA OITAVA - OBRIGAÇÕES DO CONTRATANTE

8.1. São obrigações do CONTRATANTE:

8.1.1. Exigir o cumprimento de todas as obrigações assumidas pelo CONTRATADO, de acordo com o contrato e seus anexos;

8.1.2. Receber o objeto no prazo e condições estabelecidas no Termo de Referência;

8.1.3. Notificar o CONTRATADO, por escrito, sobre vícios, defeitos incorreções, imperfeições, falhas ou irregularidades verificadas na execução do objeto contratual, fixando prazo para que seja

substituído, reparado ou corrigido, total ou parcialmente, às suas expensas, certificando-se de que as soluções por ele propostas sejam as mais adequadas;

8.1.4. Acompanhar e fiscalizar a execução do contrato e o cumprimento das obrigações pelo CONTRATADO;

8.1.5. Comunicar a empresa para emissão de Nota Fiscal relativa à parcela incontroversa da execução do objeto, para efeito de liquidação e pagamento, quando houver controvérsia sobre a execução do objeto, quanto à dimensão, qualidade e quantidade, conforme o art. 143 da Lei nº 14.133, de 2021;

8.1.6. Efetuar o pagamento ao CONTRATADO do valor correspondente à execução do objeto, no prazo, forma e condições estabelecidos no presente Contrato e no Termo de Referência;

8.1.7. Aplicar ao CONTRATADO as sanções previstas na lei e neste Contrato;

8.1.8. Não praticar atos de ingerência na administração do CONTRATADO, tais como:

8.1.8.1. indicar pessoas expressamente nominadas para executar direta ou indiretamente o objeto CONTRATADO;

8.1.8.2. fixar salário inferior ao definido em lei ou em ato normativo a ser pago pelo CONTRATADO;

8.1.8.3. estabelecer vínculo de subordinação com funcionário do CONTRATADO;

8.1.8.4. definir forma de pagamento mediante exclusivo reembolso dos salários pagos;

8.1.8.5. demandar a funcionário do CONTRATADO a execução de tarefas fora do escopo do objeto da contratação; e

8.1.8.6. prever exigências que constituam intervenção indevida da Administração na gestão interna do CONTRATADO.

8.1.9. Cientificar o órgão de representação judicial da Advocacia-Geral da União para adoção das medidas cabíveis quando do descumprimento de obrigações pelo CONTRATADO;

8.1.10. Explicitamente emitir decisão sobre todas as solicitações e reclamações relacionadas à execução do presente Contrato, ressalvados os requerimentos manifestamente impertinentes, meramente protelatórios ou de nenhum interesse para a boa execução do ajuste;

8.1.10.1. A Administração terá o prazo de 30 (trinta) dias, a contar da data do protocolo do requerimento para decidir, admitida a prorrogação motivada, por igual período.

8.1.11. Responder eventuais pedidos de reestabelecimento do equilíbrio econômico-financeiro feitos pelo CONTRATADO no prazo máximo de 30 (trinta) dias;

8.1.12. *Notificar os emitentes das garantias quanto ao início de processo administrativo para apuração de descumprimento de cláusulas contratuais;*

8.1.13. Comunicar o CONTRATADO na hipótese de posterior alteração do projeto pelo CONTRATANTE, no caso do art. 93, §2º, da Lei nº 14.133, de 2021;

8.1.14. Fornecer por escrito as informações necessárias para o desenvolvimento dos serviços objeto do contrato;

8.1.15. Realizar avaliações periódicas da qualidade dos serviços, após seu recebimento;

8.1.16. Assegurar que o ambiente de trabalho, inclusive seus equipamentos e instalações, apresentem condições adequadas ao cumprimento, pelo CONTRATADO, das normas de segurança e saúde no trabalho, quando o serviço for executado em suas dependências, ou em local por ela designado;

8.1.17. Previamente à expedição da ordem de serviço, verificar pendências, liberar áreas e/ou adotar providências cabíveis para a regularidade do início da sua execução.

8.1.18. *Exigir do CONTRATADO que providencie a seguinte documentação como condição indispensável para o recebimento definitivo de objeto, quando for o caso:*

8.1.18.1. *"As built", elaborado pelo responsável por sua execução;*

8.1.18.2. *Certidão negativa de débitos previdenciários específica para o registro da obra junto ao Cartório de Registro de Imóveis;*

8.1.19. *Arquivar, entre outros documentos, de projetos, "as built", especificações técnicas, orçamentos, termos de recebimento, contratos e aditamentos, relatórios de inspeções técnicas após o recebimento do serviço e notificações expedidas.*

8.2. A Administração não responderá por quaisquer compromissos assumidos pelo CONTRATADO com terceiros, ainda que vinculados à execução do contrato, bem como por qualquer dano causado a terceiros em decorrência de ato do CONTRATADO, de seus empregados, prepostos ou subordinados.

9. CLÁUSULA NONA - OBRIGAÇÕES DO CONTRATADO

9.1. O CONTRATADO deve cumprir todas as obrigações constantes deste Contrato e de seus anexos, assumindo como exclusivamente seus os riscos e as despesas decorrentes da boa e perfeita execução do objeto, observando, ainda, as obrigações a seguir dispostas:

9.2. Atender às determinações regulares emitidas pelo fiscal ou gestor do contrato ou autoridade superior e prestar todo esclarecimento ou informação por eles solicitados;

9.3. Reparar, corrigir, remover, reconstruir ou substituir, às suas expensas, no total ou em parte, no prazo fixado pelo fiscal do contrato, os bens e serviços nos quais se verificarem vícios, defeitos ou incorreções resultantes da execução ou dos materiais empregados;

9.4. Responsabilizar-se pelos vícios e danos decorrentes da execução do objeto, bem como por todo e qualquer dano causado à Administração ou terceiros, não reduzindo essa responsabilidade a fiscalização ou o acompanhamento da execução contratual pelo CONTRATANTE, que ficará autorizado a descontar dos pagamentos devidos ou da garantia, caso exigida, o valor correspondente aos danos sofridos;

9.5. Quando não for possível a verificação da regularidade no Sistema de Cadastro de Fornecedores – SICAF, o CONTRATADO deverá entregar ao setor responsável pela fiscalização do contrato, até o dia trinta do mês seguinte ao da prestação dos serviços, os seguintes documentos:

9.5.1. prova de regularidade relativa à Seguridade Social;

9.5.2. certidão conjunta relativa aos tributos federais e à Dívida Ativa da União;

9.5.3. certidões que comprovem a regularidade perante a Fazenda Municipal ou Distrital do domicílio ou sede do CONTRATADO;

9.5.4. Certidão de Regularidade do FGTS – CRF; e

9.5.5. Certidão Negativa de Débitos Trabalhistas – CNDT.

9.6. Responsabilizar-se pelo cumprimento das obrigações previstas em Acordo, Convenção, Dissídio Coletivo de Trabalho ou equivalentes das categorias abrangidas pelo contrato, por todas as obrigações trabalhistas, sociais, previdenciárias, tributárias, fiscais, comerciais e as demais previstas em legislação específica, cuja inadimplência não transfere a responsabilidade ao CONTRATANTE e não poderá onerar o objeto do contrato;

9.7. Comunicar ao Fiscal do contrato tempestivamente, observada a urgência da situação, qualquer ocorrência anormal ou acidente que se verifique no local da execução do objeto contratual, não ultrapassando o prazo de 24 (vinte e quatro) horas;

- 9.8. Paralisar, por determinação do CONTRATANTE, qualquer atividade que não esteja sendo executada de acordo com a boa técnica ou que ponha em risco a segurança de pessoas ou bens de terceiros;
- 9.9. Manter, durante toda a vigência do contrato, em compatibilidade com as obrigações assumidas, todas as condições exigidas para habilitação na licitação ou para qualificação na contratação direta;
- 9.10. Cumprir, durante todo o período de execução do contrato, a reserva de cargos prevista em lei para pessoa com deficiência, para reabilitado da Previdência Social ou para aprendiz, bem como as reservas de cargos previstas na legislação;
- 9.11. Comprovar a reserva de cargos a que se refere a cláusula acima, no prazo fixado pelo fiscal do contrato, com a indicação dos empregados que preencheram as referidas vagas;
- 9.12. Guardar sigilo sobre todas as informações obtidas em decorrência do cumprimento do contrato;
- 9.13. Arcar com o ônus decorrente de eventual equívoco no dimensionamento dos quantitativos de sua proposta, inclusive quanto aos custos variáveis decorrentes de fatores futuros e incertos, devendo complementá-los, caso o previsto inicialmente em sua proposta não seja satisfatório para o atendimento do objeto da contratação, exceto quando ocorrer algum dos eventos arrolados no art. 124, II, d, da Lei nº 14.133, de 2021;
- 9.14. Cumprir, além dos postulados legais vigentes de âmbito federal, estadual ou municipal, as normas de segurança do CONTRATANTE;
- 9.15. Alocar os empregados necessários ao perfeito cumprimento das cláusulas deste contrato, com habilitação e conhecimento adequados;
- 9.16. Prestar os serviços dentro dos parâmetros e rotinas estabelecidos;
- 9.17. Fornecer todos os materiais, equipamentos, ferramentas e utensílios demandados, em quantidade, qualidade e tecnologia adequadas, com a observância às recomendações aceitas pela boa técnica, normas e legislação de regência;
- 9.18. Conduzir os trabalhos com estrita observância às normas da legislação pertinente, cumprindo as determinações dos Poderes Públicos, mantendo sempre limpo o local de execução do objeto e nas melhores condições de segurança, higiene e disciplina;
- 9.19. Submeter previamente, por escrito, ao CONTRATANTE, para análise e aprovação, quaisquer mudanças nos métodos executivos que fujam às especificações do memorial descritivo ou instrumento congênere;
- 9.20. Cumprir as normas de proteção ao trabalho, inclusive aquelas relativas à segurança e à saúde no trabalho;
- 9.21. Não submeter os trabalhadores a condições degradantes de trabalho, jornadas exaustivas, servidão por dívida ou trabalhos forçados;
- 9.22. Não permitir a utilização de qualquer trabalho do menor de dezesseis anos de idade, exceto na condição de aprendiz para os maiores de quatorze anos de idade, observada a legislação pertinente;
- 9.23. Não submeter o menor de dezoito anos de idade à realização de trabalho noturno e em condições perigosas e insalubres e à realização de atividades constantes na Lista de Piores Formas de Trabalho Infantil, aprovada pelo Decreto nº 6.481, de 12 de junho de 2008;
- 9.24. Receber e dar o tratamento adequado a denúncias de discriminação, violência e assédio no ambiente de trabalho;
- 9.25. Manter preposto aceito pela Administração no local da obra ou do serviço para representá-lo na execução do contrato;

- 9.25.1. A indicação ou a manutenção do preposto da empresa poderá ser recusada pelo órgão ou entidade, desde que devidamente justificada, devendo a empresa designar outro para o exercício da atividade.
- 9.26. Não contratar, durante a vigência do contrato, cônjuge, companheiro ou parente em linha reta, colateral ou por afinidade, até o terceiro grau, de dirigente do CONTRATANTE ou de agente público que tenha desempenhado função na licitação ou que atue na fiscalização ou gestão do contrato, nos termos do artigo 48, parágrafo único, da Lei nº 14.133, de 2021;
- 9.27. Prestar todo esclarecimento ou informação solicitada pelo CONTRATANTE ou por seus prepostos, garantindo-lhes o acesso, a qualquer tempo, ao local dos trabalhos, bem como aos documentos relativos à execução do contrato;
- 9.28. Promover a guarda, manutenção e vigilância de materiais, ferramentas, e tudo o que for necessário à execução do objeto, durante a vigência do contrato;
- 9.29. Assegurar aos seus trabalhadores ambiente de trabalho e instalações em condições adequadas ao cumprimento das normas de saúde, segurança e bem-estar no trabalho;
- 9.30. Fornecer equipamentos de proteção individual (EPI) e equipamentos de proteção coletiva (EPC), quando for o caso;
- 9.31. Garantir o acesso do CONTRATANTE, a qualquer tempo, ao local dos trabalhos, bem como aos documentos relativos à execução do contrato;
- 9.32. Promover a organização técnica e administrativa dos serviços, de modo a conduzi-los eficaz e eficientemente, de acordo com os documentos e especificações que integram o Termo de Referência, no prazo determinado;
- 9.33. Instruir seus empregados quanto à necessidade de acatar as normas internas da Administração;
- 9.34. Instruir seus empregados a respeito das atividades a serem desempenhadas, alertando-os a não executar atividades não abrangidas pelo contrato, devendo o CONTRATADO relatar ao CONTRATANTE toda e qualquer ocorrência neste sentido, a fim de evitar desvio de função;
- 9.35. Efetuar comunicação ao CONTRATANTE, assim que tiver ciência da impossibilidade de realização ou finalização do serviço no prazo estabelecido, para adoção de ações de contingência cabíveis.
- 9.36. Manter os empregados nos horários predeterminados pelo CONTRATANTE;
- 9.37. Apresentar os empregados devidamente identificados por meio de crachá;
- 9.38. Apresentar ao CONTRATANTE, quando for o caso, a relação nominal dos empregados que adentrarão no órgão para a execução do serviço;
- 9.39. Observar os preceitos da legislação sobre a jornada de trabalho, conforme a categoria profissional;
- 9.40. Atender às solicitações do CONTRATANTE quanto à substituição dos empregados alocados, no prazo fixado pela fiscalização do contrato, nos casos em que ficar constatado descumprimento das obrigações relativas à execução do serviço, conforme descrito nas especificações do objeto;
- 9.41. Instruir os seus empregados, quanto à prevenção de incêndios nas áreas do CONTRATANTE;
- 9.42. Adotar as providências e precauções necessárias, inclusive consulta nos respectivos órgãos, se necessário for, a fim de que não venham a ser danificadas as redes hidrossanitárias, elétricas e de comunicação;
- 9.43. Estar registrada ou inscrita no Conselho Profissional competente, conforme as áreas de atuação previstas no Termo de Referência, em plena validade;

9.44. Obter junto aos órgãos competentes, conforme o caso, as licenças necessárias e demais documentos e autorizações exigíveis, na forma da legislação aplicável;

9.45. Elaborar o Diário de Obra, incluindo diariamente, pelo Engenheiro preposto responsável, as informações sobre o andamento do empreendimento, tais como, número de funcionários, de equipamentos, condições de trabalho, condições meteorológicas, serviços executados, registro de ocorrências e outros fatos relacionados, bem como os comunicados à Fiscalização e situação das atividades em relação ao cronograma previsto;

9.46. Refazer, às suas expensas, os trabalhos executados em desacordo com o estabelecido nas especificações, bem como substituir aqueles realizados com materiais defeituosos ou com vício de construção, pelo prazo de 05 (cinco) anos, contado da data de emissão do Termo de Recebimento Definitivo;

9.47. Utilizar somente matéria-prima florestal procedente, nos termos do artigo 11 do Decreto nº 5.975, de 2006, de:

9.47.1. manejo florestal, realizado por meio de Plano de Manejo Florestal Sustentável - PMFS devidamente aprovado pelo órgão competente do Sistema Nacional do Meio Ambiente - SISNAMA;

9.47.2. supressão da vegetação natural, devidamente autorizada pelo órgão competente do Sistema Nacional do Meio Ambiente - SISNAMA;

9.47.3. florestas plantadas; e

9.47.4. outras fontes de biomassa florestal, definidas em normas específicas do órgão ambiental competente.

9.48. Comprovar a procedência legal dos produtos ou subprodutos florestais utilizados em cada etapa da execução contratual, nos termos do artigo 4º, inciso IX, da Instrução Normativa SLTI/MP nº 1, de 19/01/2010, por ocasião da respectiva medição, mediante a apresentação dos seguintes documentos, conforme o caso:

9.48.1. Cópias autenticadas das notas fiscais de aquisição dos produtos ou subprodutos florestais;

9.48.2. Cópia dos Comprovantes de Registro do fornecedor e do transportador dos produtos ou subprodutos florestais junto ao Cadastro Técnico Federal de Atividades Potencialmente Poluidoras ou Utilizadoras de Recursos Ambientais - CTF, mantido pelo IBAMA, quando tal inscrição for obrigatória, acompanhados dos respectivos Certificados de Regularidade válidos, conforme artigo 17, inciso II, da Lei nº 6.938, de 1981, e legislação correlata;

9.48.3. Documento de Origem Florestal – DOF, instituído pela Portaria nº 253, de 18/08/2006, do Ministério do Meio Ambiente, e Instrução Normativa IBAMA nº 21, de 24/12/2014, quando se tratar de produtos ou subprodutos florestais de origem nativa cujo transporte e armazenamento exijam a emissão de tal licença obrigatória; e

9.48.4. Caso os produtos ou subprodutos florestais utilizados na execução contratual tenham origem em Estado que possua documento de controle próprio, o CONTRATADO deverá apresentá-lo, em complementação ao DOF, a fim de demonstrar a regularidade do transporte e armazenamento nos limites do território estadual.

9.49. Observar as diretrizes, critérios e procedimentos para a gestão dos resíduos da construção civil estabelecidos na Resolução nº 307, de 05/07/2002, com as alterações posteriores, do Conselho Nacional de Meio Ambiente - CONAMA, conforme artigo 4º, §§ 2º e 3º, da Instrução Normativa SLTI/MP nº 1, de 2010, nos seguintes termos:

9.49.1. O gerenciamento dos resíduos originários da contratação deverá obedecer às diretrizes técnicas e procedimentos do Programa Municipal de Gerenciamento de Resíduos da Construção Civil, ou do Projeto de Gerenciamento de Resíduos da Construção Civil apresentado ao órgão competente, conforme o caso.

9.49.2. Nos termos dos artigos 3º e 10º da Resolução CONAMA nº 307, de 2002, o CONTRATADO deverá providenciar a destinação ambientalmente adequada dos resíduos da construção civil originários da contratação, obedecendo, no que couber, aos seguintes procedimentos:

9.49.2.1. resíduos Classe A (reutilizáveis ou recicláveis como agregados): deverão ser reutilizados ou reciclados na forma de agregados, ou encaminhados a aterros de resíduos classe A de preservação de material para usos futuros.

9.49.2.2. resíduos Classe B (recicláveis para outras destinações): deverão ser reutilizados, reciclados ou encaminhados a áreas de armazenamento temporário, sendo dispostos de modo a permitir a sua utilização ou reciclagem futura.

9.49.2.3. resíduos Classe C (para os quais não foram desenvolvidas tecnologias ou aplicações economicamente viáveis que permitam a sua reciclagem/recuperação): deverão ser armazenados, transportados e destinados em conformidade com as normas técnicas específicas.

9.49.2.4. resíduos Classe D (perigosos, contaminados ou prejudiciais à saúde): deverão ser armazenados, transportados, reutilizados e destinados em conformidade com as normas técnicas específicas.

9.49.3. Em nenhuma hipótese o CONTRATADO poderá dispor os resíduos originários da contratação em aterros de resíduos sólidos urbanos, áreas de “bota fora”, encostas, corpos d’água, lotes vagos e áreas protegidas por Lei, bem como em áreas não licenciadas.

9.49.4. Para fins de fiscalização do fiel cumprimento do Programa Municipal de Gerenciamento de Resíduos da Construção Civil, ou do Projeto de Gerenciamento de Resíduos da Construção Civil, conforme o caso, o CONTRATADO comprovará, sob pena de multa, que todos os resíduos removidos estão acompanhados de Controle de Transporte de Resíduos, em conformidade com as normas da Agência Brasileira de Normas Técnicas - ABNT, ABNT NBR ns. 15.112, 15.113, 15.114, 15.115 e 15.116, de 2004.

9.50. Observar as seguintes diretrizes de caráter ambiental:

9.50.1. Qualquer instalação, equipamento ou processo, situado em local fixo, que libere ou emita matéria para a atmosfera, por emissão pontual ou fugitiva, utilizado na execução contratual, deverá respeitar os limites máximos de emissão de poluentes admitidos na Resolução CONAMA nº 382, de 2006, e legislação correlata, de acordo com o poluente e o tipo de fonte.

9.50.2. Na execução contratual, conforme o caso, a emissão de ruídos não poderá ultrapassar os níveis considerados aceitáveis pela Norma NBR-10.151 - Avaliação do Ruído em Áreas Habitadas visando o conforto da comunidade, da Associação Brasileira de Normas Técnicas - ABNT, ou aqueles estabelecidos na NBR-10.152 - Níveis de Ruído para conforto acústico, da Associação Brasileira de Normas Técnicas - ABNT, nos termos da Resolução CONAMA nº 01, de 1990, e legislação correlata.

9.51. Nos termos do artigo 4º, § 3º, da Instrução Normativa SLTI/MP nº 1, de 2010, deverão ser utilizados, na execução contratual, agregados reciclados, sempre que existir a oferta de tais materiais, capacidade de suprimento e custo inferior em relação aos agregados naturais, inserindo-se na planilha de formação de preços os custos correspondentes.

9.52. Responder por qualquer acidente de trabalho na execução dos serviços, por uso indevido de patentes registradas em nome de terceiros, por danos resultantes de defeitos ou incorreções dos serviços ou dos bens do CONTRATANTE, de seus funcionários ou de terceiros, ainda que ocorridos em via pública junto ao serviço de engenharia.

9.53. Realizar, conforme o caso, por meio de laboratórios previamente aprovados pela fiscalização e sob suas custas, os testes, ensaios, exames e provas que lhe caibam necessárias ao controle de qualidade dos

materiais, serviços e equipamentos a serem aplicados nos trabalhos, conforme procedimento previsto nas especificações.

9.54. Providenciar, conforme o caso, as ligações definitivas das utilidades previstas no projeto (água, esgoto, gás, energia elétrica, telefone etc.), bem como atuar junto aos órgãos federais, estaduais e municipais e concessionárias de serviços públicos para a obtenção de licenças e regularização dos serviços e atividades concluídas (ex.: Habite-se, Licença Ambiental de Operação etc.).

10. CLÁUSULA DÉCIMA – GARANTIA DE EXECUÇÃO

10.1. *Não haverá exigência de garantia contratual da execução.*

11. CLÁUSULA DÉCIMA PRIMEIRA – INFRAÇÕES E SANÇÕES ADMINISTRATIVAS

11.1. As regras acerca de infrações e sanções administrativas referentes à execução do contrato são aquelas definidas no Termo de Referência, anexo a este Contrato.

12. CLÁUSULA DÉCIMA SEGUNDA – DA EXTINÇÃO CONTRATUAL

12.1. *O contrato será extinto quando cumpridas as obrigações de ambas as partes, ainda que isso ocorra antes do prazo estipulado para tanto.*

12.2. *Se as obrigações não forem cumpridas no prazo estipulado, a vigência ficará prorrogada até a conclusão do objeto, caso em que deverá a Administração providenciar a readequação do cronograma fixado para o contrato.*

12.3. *Quando a não conclusão do contrato referida no item anterior decorrer de culpa do CONTRATADO:*

12.3.1. *ficará ele constituído em mora, sendo-lhe aplicáveis as respectivas sanções administrativas;*
e

12.3.2. *poderá a Administração optar pela extinção do contrato e, nesse caso, adotar as medidas admitidas em lei para a continuidade da execução contratual*

12.4. O contrato poderá ser extinto antes de cumpridas as obrigações nele estipuladas, ou antes do prazo nele fixado, por algum dos motivos previstos no artigo 137 da Lei nº 14.133, de 2021, bem como amigavelmente, assegurados o contraditório e a ampla defesa.

12.5. Nesta hipótese, aplicam-se também os artigos 138 e 139 da mesma Lei.

12.6. A alteração social ou a modificação da finalidade ou da estrutura da empresa não ensejará a extinção se não restringir sua capacidade de concluir o contrato.

12.7. Se a operação implicar mudança da pessoa jurídica contratada, deverá ser formalizado termo aditivo para alteração subjetiva.

12.8. O termo de extinção, sempre que possível, será precedido:

12.8.1. Do balanço dos eventos contratuais já cumpridos ou parcialmente cumpridos;

12.8.2. Da relação dos pagamentos já efetuados e ainda devidos;

12.8.3. Das indenizações e multas.

12.9. A extinção do contrato não configura óbice para o reconhecimento do desequilíbrio econômico-financeiro, hipótese em que será concedida indenização por meio de termo indenizatório.

12.10. O CONTRATANTE poderá ainda:

12.10.1. nos casos de obrigação de pagamento de multa pelo CONTRATADO, reter a garantia prestada a ser executada, conforme legislação que rege a matéria; e

12.10.2. nos casos em que houver necessidade de ressarcimento de prejuízos causados à Administração, nos termos do inciso IV do art. 139 da Lei n.º 14.133, de 2021, reter os eventuais créditos existentes em favor do CONTRATADO decorrentes do contrato.

12.11. O contrato poderá ser extinto caso se constate que o CONTRATADO mantém vínculo de natureza técnica, comercial, econômica, financeira, trabalhista ou civil com dirigente do órgão ou entidade contratante ou com agente público que tenha desempenhado função na licitação ou na contratação direta, ou atue na fiscalização ou na gestão do contrato, ou que deles seja cônjuge, companheiro ou parente em linha reta, colateral ou por afinidade, até o terceiro grau.

13. CLÁUSULA DÉCIMA TERCEIRA – ALTERAÇÕES

13.1. Eventuais alterações contratuais reger-se-ão pela disciplina dos arts. 124 e seguintes da Lei nº 14.133, de 2021.

13.2. O CONTRATADO é obrigado a aceitar, nas mesmas condições contratuais, os acréscimos ou supressões que se fizerem necessários, até o limite de 25% (vinte e cinco por cento) do valor inicial atualizado do contrato, e, no caso de reforma de edifício ou de equipamento, o limite para os acréscimos será de 50% (cinquenta por cento).

13.3. As supressões resultantes de acordo celebrado entre as partes contratantes poderão exceder o limite de 25% (vinte e cinco por cento) do valor inicial atualizado do contrato.

13.4. As alterações contratuais deverão ser promovidas mediante celebração de termo aditivo, submetido à prévia aprovação da consultoria jurídica do CONTRATANTE, salvo nos casos de justificada necessidade de antecipação de seus efeitos, hipótese em que a formalização do aditivo deverá ocorrer no prazo máximo de 1 (um) mês.

13.5. Registros que não caracterizam alteração do contrato podem ser realizados por simples apostila, dispensada a celebração de termo aditivo, na forma do art. 136 da Lei nº 14.133, de 2021.

14. CLÁUSULA DÉCIMA QUARTA – DOTAÇÃO ORÇAMENTÁRIA

14.1. As despesas decorrentes da presente contratação correrão à conta de recursos específicos consignados no Orçamento Geral da Entidade deste exercício, na dotação abaixo discriminada:

I) 03 001 17 512 0019 3001 449051

14.2. *A dotação relativa aos exercícios financeiros subsequentes será indicada após aprovação da Lei Orçamentária respectiva e liberação dos créditos correspondentes, mediante apostilamento.*

15. CLÁUSULA DÉCIMA QUINTA – DOS CASOS OMISSOS

15.1. Os casos omissos serão decididos pelo CONTRATANTE, segundo as disposições contidas na Lei nº 14.133, de 2021, e demais normas federais aplicáveis e, subsidiariamente, segundo as disposições contidas na Lei nº 8.078, de 1990 – Código de Defesa do Consumidor – e normas e princípios gerais dos contratos.

16. CLÁUSULA DÉCIMA SEXTA – PUBLICAÇÃO

16.1. Incumbirá ao CONTRATANTE divulgar o presente instrumento no Portal Nacional de Contratações Públicas (PNCP), na forma prevista no art. 94 da Lei 14.133, de 2021, bem como no respectivo sítio oficial na Internet, em atenção ao art. 91, *caput*, da Lei n.º 14.133, de 2021, e ao art. 8º, §2º, da Lei n. 12.527, de 2011, c/c art. 7º, §3º, inciso V, do Decreto n. 7.724, de 2012.

17. CLÁUSULA DÉCIMA SÉTIMA– FORO

17.1. Fica eleito o Foro da Comarca de Machado/MG para dirimir os litígios que decorrerem da execução deste Termo de Contrato que não puderem ser compostos pela conciliação, conforme art. 92, §1º, da Lei nº 14.133, de 2021.

[Local], [dia] de [mês] de [ano].

Representante legal do CONTRATANTE (SAAE)

Representante legal do CONTRATADO



SERVIÇO AUTÔNOMO DE ÁGUA E ESGOTO

CNPJ: 22.228.688/0001-02

Autarquia Municipal criada pela Lei nº 549/66

Rua Mozart da Silva Pinto, nº 60 – Loteamento do Parque

CEP: 37750-000

Machado – MG

Tel.: 35-3295-0750

www.saaemachado.mg.gov.br

ANEXO III - DECLARAÇÕES OBRIGATÓRIAS PARA PARTICIPAÇÃO

AO SERVIÇO AUTÔNOMO DE ÁGUA E ESGOTO DE MACHADO/MG

Processo: **XXX/2025**

Eu, **XXXXXXXXXXXXXXXXXXXXXX** (Representante Legal devidamente qualificado) da empresa **XXXXXXXXXXXXXXXXXXXXXX**, inscrita sob o CNPJ de nº **XXXXXXXXXXXXXX**, **DECLARO**, para os devidos fins e sob as penas da Lei, que a empresa:

1. Está ciente e concorda com as disposições e obrigações contidas no edital/aviso de contratação direta, no Termo de Referência e seus anexos, cumprindo plenamente os requisitos de habilitação ali definidos, bem como que se responsabiliza, sob as penas da Lei, pela veracidade e legitimidade das informações e documentos apresentados durante o processo de contratação;
2. Que se responsabiliza pelas transações que forem efetuadas no sistema, assumindo-as como firmes e verdadeiras;
3. Apresenta proposta que compreende a integralidade dos custos para atendimento dos direitos trabalhistas assegurados na Constituição Federal, nas leis trabalhistas, nas normas infralegais, nas convenções coletivas de trabalho e nos termos de ajustamento de conduta vigentes na data de sua entrega;
4. Não emprega menor de 18 anos em trabalho noturno, perigoso ou insalubre e não emprega menor de 16 anos, salvo menor, a partir de 14 anos, na condição de aprendiz, nos termos do art. 7º, XXXIII, da Constituição Federal;
5. Não possui empregados executando trabalho degradante ou forçado, observando o disposto nos incisos III e IV do art. 1º e no inciso III do art. 5º da Constituição Federal;
6. Cumpre as exigências de reserva de cargos para pessoa com deficiência e para reabilitado da Previdência Social, previstas em lei e em outras normas específicas.
7. Não matém vínculo de natureza técnica, comercial, econômica, financeira, trabalhista ou civil com dirigente do órgão ou entidade contratante ou com agente público que desempenhe função na licitação ou atue na fiscalização ou na gestão do contrato, ou que deles seja cônjuge, companheiro ou parente em linha reta, colateral ou por afinidade, até o terceiro grau.
8. Que inexistem fatos impeditivos para sua habilitação no certame, ciente da obrigatoriedade de declarar ocorrências posteriores;
9. Organizada em cooperativa (se for o caso), cumpre os requisitos estabelecidos no art. 16 da Lei nº 14.133, de 2021.
10. Enquadrado como microempresa, empresa de pequeno porte ou sociedade cooperativa (se for o caso), cumpre os requisitos estabelecidos no art. 3º da Lei Complementar nº 123, de 2006, estando apto a usufruir do tratamento favorecido estabelecido em seus arts. 42 a 49, observado o disposto nos §§ 1º ao 3º do art. 4º, da Lei n.º 14.133, de 2021.

XXXXXXXXXX, XX de XXXXXXXX de 20XX.

NOME (RESPONSÁVEL TÉCNICO OU REPRESENTANTE LEGAL)

CPF nº: XXX.XXX.XXX-XX

RG nº: X.XXX.XXX.X

(assinatura e carimbo)